

Teilintegriert 26

CI-tourer T | chic c-line T

PREISLISTE 26.1 AT

gültig ab 01.08.2025



Ihr **PREMIUPARTNER** - Zweimal in Österreich
Campingworld Neugebauer GmbH, A-2620 Neunkirchen
CWN Sales & Service GmbH, A-4840 Vöcklabruck
www.cwn.eu

carthago[®]
Das Reisemobil.

Gewichtshinweise

3-6

3.5 tons



C1-tourer T lightweight 3.5 t

7-25

Die C1-tourer lightweight 3.5 t Modelle bestechen durch intelligenten Leichtbau welcher maximalen Komfort und eine praxistaugliche Ausstattung bei einem geringen Eigengewicht in der 3,5-t Klasse ermöglicht.

FIAT
AL-KO

Mercedes-Benz
AL-KO

4.2 tons



C1-tourer T comfort 4.2 t

7-25

Sportlich, markant und wohnlich zugleich. Der C1-tourer comfort 4.2 t eignet sich perfekt für eine Zulassung außerhalb der 3,5-t-Gewichtsklasse und legt den Fokus auf absoluten Wohnkomfort und Praxistauglichkeit ohne Kompromisse.

FIAT
AL-KO

Mercedes-Benz
AL-KO

4.2 tons



C1-tourer T Edition+ comfort 4.2 t

26-35

Mit dem Editionsmodell Edition+ genießen Sie volle Ausstattung ohne Kompromisse – alles drin, was das Herz begehrt. Ganz gleich, ob Komfort, Sicherheit oder Design – Der C1-tourer Edition+ steht für ein Rundum-sorglos-Paket, das keine Wünsche offenlässt.

FIAT
AL-KO

Mercedes-Benz
AL-KO

4.5 tons



chic c-line T

36-45

Die Faszination der Carthago Premium-Klasse: Eleganz, Komfort und Extravaganz

FIAT
AL-KO

Mercedes-Benz
AL-KO

Tipps und erweiterte Ausstattungshinweise

46-47

Allgemeine Hinweise

48

Fußnoten

48-49

WICHTIGE RECHTLICHE UND TECHNISCHE HINWEISE FÜR DIE AUSWAHL UND KONFIGURATION IHRES REISEMOBILS

Jedes Reisemobil ist im Straßenverkehr nur für ein bestimmtes Maximalgewicht zugelassen, das im Fahrbetrieb keinesfalls überschritten werden darf. Bei der Auswahl und Konfiguration Ihres Reisemobils oder Vans (nachfolgend: „Reisemobil“) sind die technischen und gesetzlichen Grenzen für das Gewicht des Reisemobils deshalb von besonderer Bedeutung. Diese spielen im Rahmen der Konfiguration vor allem bei der Auswahl der Zusatzausrüstung (Ausstattungs Pakete, Sonderausstattungen und Optionen) eine entscheidende Rolle.

Geregelt sind die technischen und gesetzlichen Vorgaben für das Gewicht Ihres Reisemobils in der EU-Durchführungsverordnung Nr. 2021/535 (bis Juni 2022: EU-Durchführungsverordnung Nr. 1230/2012). Diese gilt einheitlich innerhalb der Europäischen Union. Um Ihnen die Auswahl und Konfiguration Ihres Reisemobils unter Beachtung der gesetzlichen und technischen Vorgaben zu erleichtern, erläutern wir Ihnen nachfolgend wesentliche Begrifflichkeiten und Vorgaben dieser Verordnung und geben Ihnen einige Hinweise, die für die Konfiguration Ihres Fahrzeugs sowie die Auswahl Ihrer Zusatzausrüstung (Ausstattungs Pakete, Sonderausstattungen und Optionen) aus unserem werksseitigen Angebot besonders wichtig sind. Bitte lesen Sie diese vor der Konfiguration und Bestellung Ihres Fahrzeugs sorgfältig durch. Unsere Handelspartner bieten Ihnen bei der Auswahl und Konfiguration Ihres Reisemobils ergänzende Hilfestellung.

1. TECHNISCH ZULÄSSIGE GESAMTMASSE

Die technisch zulässige Gesamtmasse beschreibt das vom Hersteller festgelegte, grundrissbezogene zulässige Gewicht, das Ihr Reisemobil im beladenen Zustand maximal wiegen darf (z.B. 3.500 kg, 4.500 kg). Diese wird in der Zulassungsbescheinigung Teil I eingetragen. Die Angabe der technisch zulässigen Gesamtmasse für jeden Grundriss finden Sie in den technischen Daten, die in unseren Verkaufsunterlagen ausgewiesen sind (z.B. in den Preislisten).

Abbildung in der Preisliste:

| C1-tourer | | |
|--|--------------------------------------|---|
| T 143 KB-LE lightweight 3,5 t | | |
| | Fiat Ducato | Mercedes-Benz Sprinter |
| Getriebe | 8G-Wandlerautomatik | Automatikgetriebe 9G-TRONIC |
| Serienfahrgestell | AL-KO Tiefrahmen 35 spezial light | AL-KO Tiefrahmen spezial light 315 CDI |
| Basismotorisierung | Diesel 2,2 l (140 PS / 103 kW) | Diesel 2,0 l (150 PS / 110 kW) |
| Länge / Breite / Höhe ^{9) 10)} (mm) | 6.900 / 2.270 / 2.920 | 7.060 / 2.270 / 2.950 |
| Radstand (mm) | 3.800 | 3.900 |
| Doppelbodenhöhe / Doppelboden-Kellerstauraum (mm) | 220 / 460 | 220 / 460 |
| Stehhöhe im Wohnraum (mm) | 1.980 | 1.980 |
| Heckgarage Innenhöhe (mm) | 1.200 | 1.200 |
| Türbreite / -höhe Heckgarage Beifahrerseite (mm) | 1.050 x 1.140 | 1.050 x 1.140 |
| Türbreite / -höhe Heckgarage Fahrerseite (mm) | 850 x 1.140 | 850 x 1.140 |
| Techn. zul. Gesamtmasse ⁹⁾ (kg) | 3.500 | 3.500 |
| Masse in fahrbereitem Zustand ⁹⁾ (kg) | 2.943 (2.796 - 3.090) | 2.896 (2.751 - 3.041) |
| Herstellereitig festgelegte Masse für Zusatzausrüstung in Serie ⁷⁾ (kg) | 190 | 236 |
| Anhängelast max. ¹⁰⁾ (kg) | 2.000 | 2.000 |
| Max. Anzahl Sitzplätze im Fahrbetrieb mit 3-Punkt- Curt.Serie / Option ⁵⁾ | 4 | 4 |

Die technisch zulässige Gesamtmasse des Fahrzeugs (z.B. 3.500 kg) darf im Fahrbetrieb keinesfalls überschritten werden. Überschreitet das Fahrzeug im Fahrbetrieb die technisch zulässige Gesamtmasse, stellt dies eine Ordnungswidrigkeit dar, die mit einem Bußgeld geahndet werden kann. Wir empfehlen Ihnen deshalb dringend, vor jedem Fahrtantritt zu prüfen und sicherzustellen, dass Sie mit Ihrem Fahrzeug die technisch zulässige Gesamtmasse (z.B. 3.500 kg) nicht überschreiten.

2. MASSE IN FAHRBEREITEM ZUSTAND

Die Masse in fahrbereitem Zustand entspricht dem (Leer-)Gewicht des Fahrzeugs mit werkseitiger Serienausstattung (einschließlich Schmiermittel, Werkzeug, Reifen-pannenhilfe und zu 90 % gefülltem Kraftstofftank) zuzüglich einem gesetzlich vorgeschriebenen Pauschalgewicht für den Fahrer in Höhe von 75 kg.

Die Masse in fahrbereitem Zustand beinhaltet im Wesentlichen die folgenden Positionen:

- das Leergewicht des Fahrzeugs samt Aufbau inklusive eingefüllter Betriebsstoffe wie Schmierfette, Öle und Kühlflüssigkeiten;
- die Serienausstattung, d.h. alle Ausstattungsgegenstände, die im werkseitig eingebauten Lieferumfang standardmäßig enthalten sind;
- der zu 100 % gefüllte Frischwassertank im Fahrbetrieb (Fahrbefüllung gemäß Herstellerangaben. Die Herstellerangaben zur Fahrbefüllung finden Sie in den Verkaufsunterlagen (z.B. in den Preislisten). Diese beträgt je nach Baureihe 20 l bzw. 50 l) und eine zu 100 % gefüllte Alu-Gasflasche mit einem Gewicht von 16 kg;
- der zu 90 % gefüllte Kraftstofftank inklusive Kraftstoff;
- der Fahrer, dessen Gewicht, unabhängig von dem tatsächlichen Gewicht des Fahrers, pauschal mit 75 kg angesetzt wird.

Es handelt sich bei der Masse in fahrbereitem Zustand also um die Grundkonfiguration des von Ihnen gewählten Fahrzeugmodells mit Serienausstattung plus einem gesetzlich festgelegten Pauschalgewicht von 75 kg für den Fahrer. Diese ändert sich durch die Auswahl Zusatzausrüstung (Ausstattungs Pakete, Sonderausstattung, Optionen).

Angaben zu der Masse in fahrbereitem Zustand finden Sie für jeden Grundriss in unseren Verkaufsunterlagen (z.B. in den Preislisten).

Wichtig ist, dass es sich bei dem in unseren Verkaufsunterlagen angegebenen Wert für die Masse in fahrbereitem Zustand um einen im Typgenehmigungsverfahren ermittelten und von den Behörden überprüften Standardwert handelt. Es ist rechtlich zulässig und möglich, dass die Masse in fahrbereitem Zustand des an Sie ausgelieferten Fahrzeugs aufgrund von produktionsbedingten Toleranzen von dem in den Verkaufsunterlagen angegebenen Nennwert abweicht. Die gesetzlich zulässige Toleranz beträgt $\pm 5\%$. Damit trägt der EU-Gesetzgeber dem Umstand Rechnung, dass es durch Gewichtsschwankungen bei Zulieferteilen sowie prozess- und witterungsbedingt zu gewissen Schwankungen bei der Masse in fahrbereitem Zustand kommt. Bitte berücksichtigen Sie dies bei der Auswahl und Konfiguration Ihres Reisemobils.

Zur Veranschaulichung dieser (zulässigen) produktionsbedingten Gewichtsabweichungen eine Beispielrechnung:

| | |
|--|--------------------|
| Masse in fahrbereitem Zustand lt. Verkaufsunterlagen: | 2.900 kg |
| Rechtlich zulässige Toleranz von $\pm 5\%$: | 145 kg |
| Rechtliche zulässige Spanne der Masse in fahrbereitem Zustand: | 2.755 bis 3.045 kg |

Die konkrete Spanne der zulässigen Gewichtsabweichungen für die Masse in fahrbereitem Zustand finden Sie für jeden Grundriss in den technischen Daten, die in unseren Verkaufsunterlagen ausgewiesen sind. Als Hersteller sind wir sehr darum bemüht, die Gewichtsschwankungen auf das produktionstechnisch unvermeidliche Mindestmaß zu beschränken. Abweichungen nach oben und unten innerhalb des gesetzlich zulässigen Toleranzbereichs treten deshalb nur sehr selten auf. Vollständig vermeiden lassen sich diese trotz stetig durchgeführter technischer Optimierungen des Produktionsprozesses jedoch nicht.

Um sicherzustellen, dass alle tatsächlich ausgelieferten Fahrzeuge die gesetzlich zulässige Toleranz einhalten, wird das reale Gewicht des Fahrzeugs sowie die Einhaltung der zulässigen Toleranz von $\pm 5\%$ von uns als Hersteller durch die Wiegung des Fahrzeugs nach Fertigstellung in der Produktion am Bandende überprüft. Das am Bandende gewogene Realgewicht Ihres Fahrzeugs wird Ihnen von Ihrem Handelspartner mitgeteilt. So erhalten Sie volle Transparenz über eine evtl. vorhandene, tatsächliche Gewichtsabweichung bei Ihrem Fahrzeug.

3. ANZAHL DER MAXIMAL ZUGELASSENEN SITZPLÄTZE / MASSE DER MITFAHRER

Die Anzahl der maximal zugelassenen Sitzplätze während der Fahrt wird von uns als Hersteller im Typgenehmigungsverfahren festgelegt. Aus der Anzahl der maximal zugelassenen Sitzplätze ergibt sich die Masse der Mitfahrer. Die Masse der Mitfahrer beträgt für jeden zugelassenen Sitzplatz, den wir als Hersteller für das Fahrzeug vorgesehen haben, pauschal 75 kg, unabhängig davon, wieviel die Passagiere tatsächlich wiegen. Auch hierbei handelt es sich um eine gesetzlich vorgeschriebene Rechengröße. Da die Masse des Fahrers bereits in der Masse in fahrbereitem Zustand mit ebenfalls 75 kg eingerechnet ist (siehe dazu unter Ziffer 2.), wird diese bei der Masse der Mitfahrer nicht mehr berücksichtigt. Bei einem Reisemobil mit vier zugelassenen Sitzplätzen beträgt die Masse der Mitfahrer also $3 \cdot 75 \text{ kg} = 225 \text{ kg}$.

Die Angabe der Anzahl der maximal zugelassenen Sitzplätze in den Verkaufsunterlagen bezieht sich auf das jeweilige Fahrzeuggewicht im Serienzustand ohne Zusatzausrüstung (zur Zusatzausrüstung unter Ziffer 4.) und gibt die maximal mögliche Anzahl von Personen wieder, die während der Fahrt einen Sitzplatz finden können.

Die Anzahl dieser Sitzplätze ist jedoch gewichts- und achslastabhängig ist. Sie kann sich also durch den Einbau von Zusatzausrüstung (etwa durch die Auswahl von Ausstattungspaketen, Sonderausstattungen und Optionen) reduzieren, bzw. ist je nach Modell nur durch eine Auflastung des zulässigen Gesamtgewichtes und/oder durch Entfall von Zusatzausrüstung erreichbar.

4. TATSÄCHLICHE MASSE UND ZUSATZAUSRÜSTUNG

Die Masse in fahrbereitem Zustand (siehe dazu unter Ziffer 2.) und die Masse der an einem konkreten Fahrzeug werkseitig verbauten Zusatzausrüstung (Ausstattungspakete, Sonderausstattungen, Optionen) werden zusammen als tatsächliche Masse des Fahrzeugs bezeichnet.

Die Angabe der tatsächlichen Masse finden Sie für Ihr Fahrzeug nach Übergabe unter Ziffer 13.2 der Übereinstimmungsbescheinigung (Certificate of Conformity, CoC), die Ihnen von Ihrem Handelspartner bei der Übergabe Ihres Fahrzeugs ausgehändigt wird.

Bitte beachten Sie, dass es sich auch bei der in der Übereinstimmungsbescheinigung (Certificate of Conformity, CoC) angegebenen tatsächlichen Masse um einen standardisierten Wert handelt. Da für die Masse in fahrbereitem Zustand – als Element der tatsächlichen Masse – eine gesetzlich zulässige Toleranz von $\pm 5\%$ gilt (siehe dazu unter Ziffer 2.), kann auch die tatsächliche Masse gegenüber dem angegebenen Nennwert entsprechend abweichen.

Zur sog. Zusatzausrüstung zählen nach der gesetzlichen Definition alle nicht in der Serienausstattung enthaltenen optionalen Ausrüstungsteile, die unter der Verantwortung des Herstellers – d.h. ab Werk – am Fahrzeug angebracht werden und vom Kunden bestellt werden können (z.B. Markise, Fahrrad- oder Motorradträger, Satellitenanlage, Solaranlage, Backofen etc.). Angaben zu den Einzel- bzw. Paketgewichten der bestellbaren Ausstattungspakete, Sonderausstattungen und Optionen finden Sie in unseren Verkaufsunterlagen. Nicht zur Sonderausstattung in diesem Sinne gehört sonstiges Zubehör, das nach der Auslieferung des Fahrzeuges vom Werk durch den Händler oder Sie persönlich nachgerüstet wird.

5. HERSTELLERSEITIG FESTGELEGTE MAXIMALE MASSE FÜR ZUSATZAUSRÜSTUNG UND NUTZLAST

Da auch der Einbau von Zusatzausrüstung rechtlichen und technischen Grenzen unterliegt, legen wir pro Grundriss und Fahrzeug den Wert der maximalen Masse für Zusatzausrüstung, die zusätzlich zur Serienausstattung am Fahrzeug angebracht werden kann (etwa durch die Auswahl von Ausstattungspaketen und/oder Sonderausstattung), herstellerseitig fest. Dieser Wert darf bei der Auswahl und Konfiguration Ihres Fahrzeugs nicht überschritten werden.

Die Angabe der herstellerseitig festgelegten Masse für Zusatzausrüstung finden Sie in unseren Verkaufsunterlagen (z.B. in den Preislisten).

C1-tourer



| | T 143 KB-LE lightweight 3.5 t | |
|--|---|---|
| | Fiat Ducato | Mercedes-Benz Sprinter |
| Getriebe | 8G-Wandlerautomatik | Automatikgetriebe 9G-TRONIC |
| Serienfahrgestell | AL-KO Tieffrahmen 35 spezial light | AL-KO Tieffrahmen spezial light 315 CDI |
| Basismotorisierung | Diesel 2,2l (140 PS / 103 kW) | Diesel 2,0l (150 PS / 110 kW) |
| Länge / Breite / Höhe ^{1) 2) 3)} (mm) | 6.900 / 2.270 / 2.920 | 7.060 / 2.270 / 2.950 |
| Radstand (mm) | 3.800 | 3.900 |
| Doppelbodenhöhe / Doppelboden-Kellerstauraum (mm) | 220 / 460 | 220 / 460 |
| Stehhöhe im Wohnraum (mm) | 1.980 | 1.980 |
| Heckgarage Innenhöhe (mm) | 1.200 | 1.200 |
| Türbreite / -höhe Heckgarage Beifahrerseite (mm) | 1.050 x 1.140 | 1.050 x 1.140 |
| Türbreite / -höhe Heckgarage Fahrerseite (mm) | 850 x 1.140 | 850 x 1.140 |
| Techn. zul. Gesamtmasse ⁹⁾ (kg) | 3.500 | 3.500 |
| Masse in fahrbereitem Zustand ¹⁰⁾ (kg) | 2.943 (2.796 - 3.090) | 2.896 (2.751 - 3.041) |
| Herstellerseitig festgelegte Masse für Zusatzausrüstung in Serie ⁷⁾ (kg) | 190 | 236 |
| Anhängelast max. ¹⁰⁾ (kg) | 2.000 | 2.000 |
| Max. Anzahl Sitzplätze im Fahrbetrieb mit 3-Punkt- Curt Serie / Option ⁸⁾ | 4 | 4 |

Durch die herstellerseitig festgelegte maximale Masse für Zusatzausrüstung soll sichergestellt werden, dass die gesetzlich vorgeschriebene sog. Mindest-Nutzlast nach der Auslieferung eines Fahrzeuges durch den Hersteller auch tatsächlich für die Zuladung zur Verfügung steht. Es kann also nur so viel Zusatzausrüstung bestellt und werkseitig eingebaut werden, dass noch hinreichend freies Gewicht für Gepäck und sonstiges Zubehör (sog. Nutzlast) verbleibt, ohne dass die technisch zulässige Gesamtmasse überschritten wird.

Die Nutzlast errechnet sich, indem von der technisch zulässigen Gesamtmasse (dazu unter Ziffer 1.) die Masse in fahrbereitem Zustand (Nennwert laut Verkaufsunterlagen, dazu unter Ziffer 2.), die Masse der Mitfahrer (dazu unter Ziffer 3.) und die herstellerseitig festgelegte maximale Masse für Zusatzausrüstung abgezogen wird.

Für Reisemobile schreibt der europäische Gesetzgeber eine feste Mindest-Nutzlast vor, die für Gepäck oder Sonstiges, nicht werkseitig verbautes Zubehör mindestens verbleiben muss. Diese Mindest-Nutzlast berechnet sich wie folgt:

$$\text{Mindest-Nutzlast in kg} \geq 10 * (n + L)$$

Dabei gilt: „n“ = Höchstzahl der Mitfahrer zuzüglich des Fahrers und „L“ = Gesamtlänge des Fahrzeugs in Metern (einschließlich Nachkommastelle).

Bei einem Reisemobil mit einer Länge von 7 m und 4 zugelassenen Sitzplätzen (einschließlich Fahrer) beträgt die Mindest-Nutzlast also z.B. $10 \text{ kg} * (4 + 7) = 110 \text{ kg}$.

Bitte beachten Sie bei der Konfiguration Ihres Reisemobils, dass die Mindest-Nutzlast nicht unterschritten werden darf.

Damit die Mindest-Nutzlast gewahrt bleibt, gibt es für jedes Fahrzeugmodell eine maximal bestellbare Kombination von Zusatzausrüstung. Im oben genannten Beispiel mit einer Mindest-Nutzlast von 110 kg dürfte die Gesamtmasse der Zusatzausrüstung bei einem Fahrzeug mit vier zugelassenen Sitzplätzen (einschließlich Fahrer) und einer Masse in fahrbereitem Zustand von 2.900 kg z.B. maximal 265 kg betragen:

| | |
|-------------|---------------------------------|
| 3.500 kg | Technisch zulässige Gesamtmasse |
| - 2.900 kg | Masse in fahrbereitem Zustand |
| - 3 x 75 kg | Masse der Mitfahrer |
| - 110 kg | Mindestnutzlast |
| = 265 kg | Zusatzausrüstung |

Bitte beachten Sie, dass diese Berechnung von dem im Typgenehmigungsverfahren festgelegten Standardwert für die Masse in fahrbereitem Zustand ausgeht, ohne die zulässigen Gewichtsabweichungen bei der Masse in fahrbereitem Zustand (siehe dazu unter Ziffer 2.) zu berücksichtigen. Wird der maximal zulässige Wert für die Zusatzausrüstung von (im Beispiel) 265 kg annähernd oder vollständig ausgeschöpft, kann es bei einer Gewichtsabweichung bei der Masse in fahrbereitem Zustand nach oben deshalb dazu kommen, dass die Mindest-Nutzlast von 110 kg zwar rechnerisch unter Ansatz des Standardwerts der Masse in fahrbereitem Zustand gewahrt ist, tatsächlich aber keine entsprechende Zuladungsmöglichkeit besteht.

Auch hierzu eine Beispielrechnung für ein Fahrzeug mit vier zugelassenen Sitzplätzen, dessen real gewogene Masse in fahrbereitem Zustand um 1 % über dem Nennwert liegt:

| | |
|-------------|--|
| 3.500 kg | Technisch zulässige Gesamtmasse |
| - 2.929 kg | Realgewicht des Fahrzeugs in fahrbereitem Zustand (+ 1 % gegenüber dem in den Verkaufsunterlagen angegebenen von 2.900 kg) |
| - 3 x 75 kg | Masse der Mitfahrer |
| - 265 kg | Masse der Zusatzausrüstung |
| = 81 kg | Tatsächliche Zuladungsmöglichkeit (< Mindest-Nutzlast von 110 kg); die Mindest-Nutzlast wird in diesem Beispiel also um 29 kg unterschritten |

Um eine solche Unterschreitung der Mindest-Nutzlast zu vermeiden, wird die bestellbare Masse der Zusatzausrüstung herstellerseitig grundrissbezogen abgesenkt. Die Begrenzung der Zusatzausrüstung soll sicherstellen, dass die Mindest-Nutzlast, d.h. die gesetzlich vorgeschriebene freie Masse für Gepäck und sonstiges Zubehör, bei den vom Hersteller ausgelieferten Fahrzeugen auch tatsächlich für die Zuladung zur Verfügung steht.

Da das reale Gewicht des konkreten Fahrzeugs produktionsbedingt erst bei Wiegung am Bandende ermittelt wird, kann nicht vollständig ausgeschlossen werden, dass in seltenen Ausnahmefällen trotz dieser Begrenzung der Zusatzausrüstung eine Situation auftritt, in der die Mindest-Nutzlast am Bandende nicht sichergestellt ist. Um die Mindest-Nutzlast auch in diesen Fällen zu gewährleisten, wird der Hersteller vor Auslieferung des Fahrzeugs gemeinsam mit Ihrem Handelspartner und Ihnen prüfen, ob bspw. das Fahrzeug aufgelastet wird, zugelassene Sitzplätze reduziert werden oder Zusatzausrüstung zur Gewichtsreduktion herausgenommen wird, sodass Sie ein Fahrzeug ausgeliefert erhalten, dass Ihnen die gesetzliche Mindest-Nutzlast bietet. Die Gewichte für werksseitig angebotene Zusatzausrüstungen finden Sie in unseren Verkaufsunterlagen (z.B. in den Preislisten).

Abbildung in der Preisliste:

| Artikel-Nr. | | Fiat | | Mercedes | | kg | |
|--------------------------------|--|---------------------------|---------------------------------|---------------------------------|---------------------------------|-------|---------------------------------|
| | | inkl. 20% MwSt. ohne NoVA | 140 PS inkl. 20% MwSt. 23% NoVA | 180 PS inkl. 20% MwSt. 35% NoVA | 150 PS inkl. 20% MwSt. 26% NoVA | | 170 PS inkl. 20% MwSt. 32% NoVA |
| Fahrgestell Fiat Ducato | | | | | | | |
| 310227 | Motor 140 PS / 103 kW, Euro 6e-bis, f35 light, 8G-Wandlerrautomatik ⁶⁵⁾ | Serie | Serie | Serie | Serie | Serie | - |
| 310071 | Motor 180 PS / 132 kW, Euro VIe, f40 heavy, 8G-Wandlerrautomatik ⁶⁶⁾ | Serie | Serie | Serie | Serie | Serie | - |
| 311810 | Verstärkte Feder Vorderachse für optimierten Fahrkomfort ⁶⁷⁾ | - | 745 | 808 | - | - | - |
| 311815 | AL-KO „ACS“ High Performance Federbein Vorderachse ⁶⁷⁾ | - | 1.791 | 1.941 | - | - | - |
| 310469 | Auflastung von 4.250 kg auf 4.500 kg bei Fiat Ducato f40 heavy | - | 409 | 443 | - | - | - |
| 331615 | Fiat Full-LED-Frontscheinwerfer ⁶⁴⁾ | - | 1.622 | 1.758 | - | - | - |
| 210338 | Multimediasystem Fiat 10,1" inkl. Navigation, Reisemobil-Routenführung und DAB+ ⁶⁸⁾ | - | 1.742 | 1.889 | - | - | 1 |
| 310605 | Kraftstofftank 90 l | - | 144 | 156 | - | - | 23 |
| 410281 | Außenfarbe Fahrerhaus schwarz-metallic | - | 1.322 | 1.433 | - | - | - |

Das Mehrgewicht von Zusatzausrüstungen (alle nicht im Serienumfang enthaltenen Ausrüstungsteile) erhöht die tatsächliche Masse des Fahrzeugs (= Masse in fahrbereitem Zustand zzgl. der ausgewählten Zusatzausrüstungen) und verringert die Nutzlast. Der angegebene Wert weist das Mehrgewicht gegenüber der Serienausstattung des jeweiligen Grundrisses aus. Das Gesamtgewicht der ausgewählten Zusatzausrüstung (Ausstattungs Pakete, Sonderausstattungen und Optionen) darf die herstellerseitig festgelegte maximale Masse für Zusatzausrüstungen nicht überschreiten.

6. AUSWIRKUNGEN VON TOLERANZEN DER MASSE IN FAHRBEREITEM ZUSTAND AUF DIE NUTZLAST

Auch unabhängig von der Mindest-Nutzlast sollten Sie beachten, dass sich unvermeidliche produktionsbedingte Schwankungen der Masse in fahrbereitem Zustand spiegelbildlich auf die verbleibende Zuladungsmöglichkeit auswirken:

Wenn Sie unser Beispielfahrzeug (vgl. unter Ziffer 5.) z.B. mit einer Zusatzausrüstung mit einem Gesamtgewicht von 150 kg bestellen, ergibt sich auf Grundlage des Standardwertes für die Masse in fahrbereitem Zustand rechnerisch eine Nutzlast von 225 kg. Die tatsächlich zur Verfügung stehende Zuladungsmöglichkeit kann aufgrund der Toleranzen von diesem Wert abweichen und höher oder niedriger liegen. Ist die Masse in fahrbereitem Zustand Ihres Fahrzeugs etwa zulässigerweise 1 % höher als in den Verkaufsunterlagen angegeben, verringert sich die Zuladungsmöglichkeit von 225 kg auf 196 kg:

| | |
|-------------|--|
| 3.500 kg | Technisch zulässige Gesamtmasse |
| - 2.929 kg | Realgewicht des Fahrzeugs in fahrbereitem Zustand (+ 1 % gegenüber dem in den Verkaufsunterlagen angegebenen von 2.900 kg) |
| - 3 x 75 kg | Masse der Mitfahrer |
| - 150 kg | Bestellte Zusatzausrüstung für das konkret konfigurierte Fahrzeug |
| = 196 kg | Tatsächliche Zuladungsmöglichkeit |

Um sicherzugehen, dass die errechnete Nutzlast tatsächlich gegeben ist, sollten Sie bei der Auswahl und Konfiguration Ihres Fahrzeugs daher vorsorglich die möglichen und zulässigen Toleranzen bei der Masse in fahrbereitem Zustand einkalkulieren. Wir empfehlen zudem zwingend, das beladene Reisemobil vor jeder Reise auf einer nichtselbsttätigen Waage zu wiegen und unter Beachtung des individuellen Gewichts der Fahrgäste zu bestimmen, ob das technisch zulässige Gesamtgewicht und die technisch zulässige Gesamtmasse auf der Achse eingehalten sind.



Mehr Informationen finden Sie online!

C1-tourer

lightweight 3.5 t | comfort 4.2 t



FIAT
PROFESSIONAL
AL-KO

Mercedes-Benz
AL-KO

Der anspruchsvolle Alleskönner

Die Leichtgewichtsklasse



- lightweight 3.5 t-Modelle mit zulässiger Gesamtmasse von 3.500 kg und 4 zugelassenen Sitzplätzen
- Innovativer Leichtbau ermöglicht praxistaugliche Ausstattung in der 3,5 t Klasse

Serienmässiger AL-KO-Tiefrahmen Carthago spezial light / spezial (modellabhängig):



- lightweight 3.5 t Modelle mit zulässiger Gesamtmasse 3.500 kg
- comfort 4.2 t Modelle mit zulässiger Gesamtmasse von bis zu 4.500 kg

Doppelboden-Keller mit riesigem, beheiztem Stauraum:



- Nutzhöhe bis zu 55,5 cm
- Außenzugang über mehrere große Klappen. Komfortabler Innenzugang über Sitzbankdeckel der L-Wohnsitzgruppe sowie über große Wohnraumbodenklappen
- Großer, zentraler Durchladeraum (Innenhöhe 22 cm) mit tief abgesenktem Stauraumkeller (Nutzhöhe 46 cm), bequem von außen beladbar auch durch XL-Aufbautür über große, aufstellbare Wohnraumbodenklappe
- Gesamter Doppelboden beheizt mit Klimagespeicherfunktion

Carthago Karosseriebau der Liner-Premiumklasse:



- Hochstabile Karosserieverbindung mittels Tragholme (Dach-Wand / Boden-Wand)
- Absolut holzfreier Aufbau mit wasserabweisendem RTM-Hartschaum-Isolierkern
- Innenwände und Dachinnenseite aus Aluminium
- Mikrofaser-Wandbelag

| light-weight 3.5t | comfort 4.2t |
|-------------------|--------------|
|-------------------|--------------|

II Basisfahrzeug

| | light-weight 3.5t | comfort 4.2t |
|---|-------------------|--------------|
| AL-KO-Tiefrahmen Carthago spezial light | X | - |
| AL-KO-Tiefrahmen Carthago spezial | - | X |
| Ganzjahresbereifung (M+S) | X | X |
| 16 Zoll Stahlfelgen | X | X |
| Tagfahrlicht in Scheinwerfer integriert | X | X |
| Schmutzfänger an Hinterachse | X | X |
| Pannenset Fix & Go | X | X |

Fiat Ducato mit AL-KO-Tiefrahmen

| | | |
|--|---|---|
| Motor: Diesel 2,2 l Multijet 3 mit AdBlue (19 l), 140 PS / 104 kW, 4 Zylinder, 380 Nm, Euro 6e-bis, 8G-Wandlerautomatik, Frontantrieb | X | - |
| Motor: Diesel 2,2 l Multijet 3 mit AdBlue (19 l), 180 PS / 132 kW, 4 Zylinder, 450 Nm, Euro VIe, 8G-Wandlerautomatik, Frontantrieb | - | X |
| 8G-Wandlerautomatik in Serie | X | X |
| Klimaanlage manuell | X | X |
| Start-Stop-System | X | X |
| Kraftstofftank 60 l (Fiat Ducato) | X | X |
| Seitenwindassistent, Tempomat, ABS, ESP, ASR, elektronische Wegfahrsperrung, Hillholder, Hill Descent Control, Traction Plus, Stabilitätskontrolle für Anhänger, Kollisions-Bremssystem ⁶⁵⁾ | X | X |
| Airbag Fahrer / Beifahrer ¹⁾ | X | X |
| Cupholder | X | X |

Mercedes-Benz Sprinter mit AL-KO-Tiefrahmen

| | | |
|---|---|---|
| Motor: Diesel 2,0 l mit AdBlue (22 l), 150 PS / 110 kW, 4 Zylinder, 330 Nm, Euro VI E, Frontantrieb | X | X |
| Automatikgetriebe 9G-Tronic inkl. Hold-Funktion | X | X |
| Start-Stop-System | X | X |

| | light-weight 3.5t | comfort 4.2t |
|---|----------------------|-----------------|
| Mercedes-Benz Sprinter mit AL-KO-Tiefrahmen | | |
| Keyless Start inklusive Start/Stop-Taste | X | X |
| Airbag Fahrer / Beifahrer ¹⁾ | X | X |
| Seitenwindassistent, Berganfahrhilfe, ABS, ASR, EBV, ESP | X | X |
| Cupholder Fahrer- und Beifahrer, Handschuhfach Beifahrerseite | X | X |
| Klappdeckel für Ablagefach | X | X |
| Automatische Fahrlichtsteuerung | X | X |
| Mercedes-Benz Notrufsystem, Pannenmanagement | X | X |
| Vlies-Batterie 12 V / 92 Ah | X | X |
| Kraftstofftank 65 l (Mercedes-Benz) | X | X |
| Aktiver Bremsassistent, Aktiver Aufmerksamkeitsassistent | X | X |
| Radzierblenden original Mercedes-Benz | X | X |
| Vorbereitung (Kabelsatz) für Zentralverriegelung Aufbautür | X | X |
| Warmluftzusatzheizung elektrisch elektrisch im Fahrerhaus | X | X |
|  Karosseriebau der Liner-Premiumklasse | | |
| 10 Jahre Dichtigkeitsgarantie | X | X |
| Holzfreier Karosseriebau mit GFK-Dach- und Bodenbelag | X | X |
| Dach-Wandverbindung über Dachrundung und Tragholme | X | X |
| Dachsystemschiene seitlich mit Regenwasserableitung | X | X |
| Seiten- und Heckwand mit Aluminium auf Außen- und Innenseite | X | X |
| RTM-Hartschaum-Isolierkern in Dach, Boden und Seitenwand | X | X |
| Boden-Seitenwandverbindung über vollflächig verklebten Aluminium-Tragholme mit zusätzlichem Kältestopp | X | X |
| Gesamtwand- und Dachstärke 38 mm | X | X |
| Außenklappen aus original Seitenwandmaterial „Carthago Isoplus“ | X | X |
| Klappendichtung innen- und außenliegend, äußere Dichtung als Schwallwasserschutz | X | X |
| Außenklappen und Aufbautür mit innenliegenden Scharnieren | X | X |
| Seitenschürzen segmentiert aus Aluminium-Profil | X | X |
| 4-teiliger Heckrahmen mit separater Heckstoßstange 148 KB-LE H | - | X |
| Dynamic-Design-Heck (nicht 148 KB-LE H) bei Modellen Mercedes-Benz inkl. Designerweiterungen | X | X |
| Carthago Rückleuchten mit Carthago C-Branding in LED | X | X |
| Aufbaufenster Seitz S4, kältebrückenfreier Doppelrahmen mit Isolierverglasung, Fliegengitterrollo und Verdunklungsplissee | X | X |
| LED-Außenleuchte über Aufbautür mit Regenabtropfkante | X | X |
| Eintrittsstufe Aufbautür elektrisch ausfahrbar inklusive Warnsummer | X | X |
|  Fahrerhaus | | |
| Stoßfänger und seitliche Anbauteile in Wagenfarbe lackiert | X | X |
| Kühlergrilldesign mit Chromelementen (Mercedes-Benz), Kühlergrill mit Carthago Schriftzug (Fiat) | X | X |
| T-Haube in GFK | X | X |
| Fahrerhaustüren mit Zentralverriegelung und elektrisch bedienbaren Fenstern auf Fahrer- und Beifahrerseite | X | X |
| Fahrer- und Beifahrerkomfortsitze in Wohnraumstoff, drehbar, gepolsterten Armlehnen (Fiat) | X | X |
| Fahrer- und Beifahrerkomfortsitze Aguti in Wohnraumstoff, drehbar, gepolsterten Armlehnen (Mercedes-Benz) | X | X |
| Außenspiegel elektrisch verstell- und beheizbar | X | X |
| Rundumlaufende Dachstauschränke über Fahrerhaus | X | X |
| Trennvorhang zum Wohnraum | X | X |
|  Doppelboden-Keller | | |
| Nutzhöhe bis zu 55,5 cm | X | X |
| Beheizter und beleuchteter Durchladestauraum | X | X |
| Außenzugang über mehrere große Klappen | X | X |
| Innenzugang über L-Wohnsitzgruppe mit Patentbeschlag, aufklappbare Seitensitzbank sowie über große Wohnraumbodenklappe im Eingangs- und Küchenbereich | X | X |
| Zentraler Durchladerraum (Innenhöhe 22 cm) mit abgesenktem Stauraumkeller (Nutzhöhe 46 cm) | X | X |

| | light-weight 3.5t | comfort 4.2t |
|--|----------------------|-----------------|
|  Große Rollergarage | | |
| Rollergarage belastbar bis 350 kg | X | X |
| Große Garagentür auf Beifahrerseite, zusätzliche Tür auf Fahrerseite | X | X |
| Garagenboden mit GFK auf Ober- und Unterseite, Antirutschbelag | X | X |
| Rundum frostsicher isoliert und beheizt | X | X |
| Verzurrsystem über Aluminium-Tragholm inklusive acht Verzurrösen | X | X |
|  Interieurdesign | | |
| Stilwelt casablanca 2: Möbeldekor Edelkirsche mit großen Dachschrankfronten in Bicolor-Optik mit Hochglanz-Elfenbein kombiniert mit modernen Kontrasten in anthracite black (143 KB-LE, 145 RB-LE, 147 RB-LE, 148 RB-QB) | X | X |
| Stilwelt casablanca 1: Möbeldekor Edelkirsche mit Dachschrankfronten in Hochglanz-Elfenbein (nur 148 KB-LE H) | - | X |
|  Wohnraum | | |
| Wand- und Dachinnenseite mit Mikrofaser-Klimawandbelag | X | X |
| L-Wohnsitzgruppe mit Seitensitzbank | X | X |
| Wohnraumfenster oberhalb Seitensitzbank Beifahrerseite (148 KB-LE H) | X | X |
| 360°-Wohnraumtisch, über Fußpedal drehbar und zweifach verschiebbar | X | X |
| Ausdrehbarer Schuhschrank mit Aufnahmesystem im Sitzbanksockel inklusive LED-Akzentlicht | X | X |
| Sitzpolster mit Mehrlagen-Premiumschaumkern und Rückenstützfunktion | X | X |
| Doppelverbindungstechnik „Durafix“: Möbelteile verschraubt und verzapft | X | X |
| Klappenschließer mit Softdämpfung | X | X |
| Gardinensystem inklusive Dekogardine abnehmbar | X | X |
|  Küche | | |
| Küchentresen als optische Raumteilung und zusätzliche Arbeitsfläche (nicht Modell 143 KB-LE) | X | X |
| Küchenarbeitsoberfläche in kratzfestem Schieferdekor | X | X |
| Arbeitsfläche unterleuchtet mit LED-Lichtband | X | X |
| Küchenzeile mit Besteckauszug | X | X |
| Küchenauszüge rollengelagert „easy glide“ mit Soft-Close-Einzug | X | X |
| Separater Abfallbehälter in getrenntem Hygienebereich | X | X |
| 3-Flammen-Herd mit geteilter Glasabdeckung (Modelle 143 KB-LE einteilig) mit robustem, emalliertem Drahtrost und Edelstahlboden | X | - |
| 3-Flammen-Herd mit geteilter Glasabdeckung (Modelle 143 KB-LE einteilig) mit robustem Gussrost und Glasboden | - | X |
| Edelstahl-Rundspüle in Arbeitsoberfläche eingelassen, mit multifunktionaler Spülenabdeckung inklusive Wandaufnahme zur Arbeitsflächenerweiterung | X | X |
| Wasserarmatur in Metallausführung mit praktischer Topfhöhe | X | X |
| Küchenrückwand in Dekorglas Creme | X | X |
| Großer Kühlschrank mit beidseitiger Türöffnung (Modelle 143 KB-LE, 145 RB-LE, 147 RB-LE K, 148 RB-QB K: Slimtower), separatem Gefrierfach, automatischer Energiequellensuche 12 V / 230 V / Gasbetrieb | X | X |
| Dachluke Mini-Heki | X | X |
|  Bad Umkleidezimmer | | |
| Umkleidezimmer & Raumentrennung | | |
| Umkleidezimmer mit verschließbarer Waschraum- bzw. Raumbadtür zum Wohnraum (nicht Modell 148 KB-LE H) | X | X |
| Massive Holz-Schiebetür vor dem Schlafzimmer (Modelle 145 RB-LE, 147 RB-LE) | - | X |
| Ausziehbare Fernsehwand und Raumteiler vor dem Schlafzimmer (Modell 148 RB-QB) | - | X |
| Raumhoher Kleiderschrank mit zwei Kleiderstangen und einem Regalboden im Umkleidezimmer integriert (Modell 147 RB-LE) | X | X |
| Kombibad mit separierbarer Runddusche (Modell 143 KB-LE) | | |
| Handtuchstange über Runddusche | X | X |
| Handbrause höhenverstellbar an Chromstange | X | X |
| Dachluke Mini-Heki | X | X |
| Waschtischunterschrank mit Toilettenpapierhalter, Spiegelstauschrank | X | X |

| | light-weight 3.5t | comfort 4.2t |
|--|----------------------|-----------------|
| Raumbad mit separatem Duschaum (Modelle 145 RB-LE, 147 RB-LE, 148 RB-LE) | | |
| Ebener Duscheinstieg „one level“ | X | X |
| Handtuchstange über Runddusche | X | X |
| Duscheinlage in Wohnraumbodendesign, herausnehmbar zum Duschen | X | X |
| Handbrause höhenverstellbar an Chromstange | X | X |
| Dachhaube im Duschaum | X | X |
| Dachluke Mini-Heki Waschaum | X | X |
| Waschtischunterschrank mit Toilettenpapierhalter, Aufsatzwaschbecken und Spiegel (Grundrisse 145 RB-LE, 147 RB-LE, 148 RB-LE) | X | - |
| Waschtischunterschrank mit Toilettenpapierhalter, Aufsatzwaschbecken, Spiegelstauschrank und Spiegel mit indirekter LED-Beleuchtung (Grundrisse 145 RB-LE, 147 RB-LE, 148 RB-LE) | - | X |
| Schlafen | | |
| Festbetten im Heck | | |
| Zweiteiliger, beheizter und unterlüfteter Lattenrost | X | X |
| 7-Zonen-Qualitäts-Kaltschaummatratze | X | X |
| Dachluke Mini-Heki | X | X |
| Längseinzelbetten / Queensbett: Aufstellbares Kopfteil | X | X |
| Queensbett beidseitig verschiebbar mit Lesefunktion (Modell 148 RB-QB) | X | X |
| Längseinzelbetten | | |
| Einstiegstreppe starr | X | - |
| Einstiegstreppe ausziehbar inklusive Liegeflächenerweiterung | - | X |
| Kleiderschränke unter den Betten abgesenkt in den Doppelboden-Keller, mit Liftfunktion und geteilter Matratze | X | X |
| Rundumlaufende Dachstauschränke | X | X |
| Bordtechnik | | |
| Wasser | | |
| Frisch- und Abwassertank im beheizten Doppelboden-Keller, Reinigungsöffnung über Wohnraumbodenklappe bzw. Rollergarage (modellabhängig) | X | X |
| Wasserablasszentrale im zentralen Doppelboden-Keller | X | X |
| Wartungsarmes Druckwasserpumpensystem | X | X |
| Gas | | |
| Außenliegender, niedrig positionierter Gasflaschenkasten, Außenklappe mit separatem Aufsteller (modellabhängig) | X | X |
| Gasflaschenkasten im Heckbereich durch separate Gaskastentür zugänglich (Modell 143 KB-LE) | X | X |
| Aufnahme 2 x 11 kg Gasflaschen | X | X |
| Gasabsperrhähne im Küchenbereich | X | X |
| Elektrik | | |
| Elektrozentrale in Rollergarage inklusive Ladegerät, Sicherungen, FI-Schutzautomat, Ladeautomatik 16 A mit Abschaltautomatik bei Unterspannung | X | X |
| Batteriezentrale beheizt, 1 x 80 Ah Gel-Batterie, im Doppelboden, Zugang durch Doppelbodenstauraum Fahrerseite, Stromhauptschalter | X | X |
| Digitales Bedienpanel Truma CP+ für Warmluftheizung, hinter Technikblende über Eingangstür | X | X |
| 230 V Steckdose im Eingangsbereich, Küche, Bad, Rollergarage | X | X |
| 12 V Steckdose im Fahrerhaus (Fiat) | X | X |
| USB Steckdose im Fahrerhaus (Fiat: 3x, Mercedes-Benz: 1x) | X | X |
| Innovatives Lichtkonzept | | |
| Deckenbaldachine mit zusätzlichen LED-Lichtspots und indirekter LED-Beleuchtung | X | X |
| LED-Akzentlicht im Küchenbereich / Sitzbanksockel (Modell 143 KB-LE nur Sitzbanksockel) | X | X |
| Arbeitslicht und Ambientebeleuchtung separat schaltbar | X | X |
| Anschlussvorbereitung für 24" / 32" LED-Flachbildschirm (nicht GR 145 RB LE, 147 RB-LE, 148 RB-QB) | X | X |
| Heiztechnik | | |
| Warmluftauslässe im Wohnraum, Doppelboden-Keller, Rollergarage und Aufbauzüreinstieg | X | X |
| Fußbodenheizungseffekt durch beheizten Klimaspeicher-Doppelboden-Keller | X | X |

Bei der Baureihe C1-tourer wird in zwei Gewichts- und Ausstattungsvarianten unterschieden. Für Sie als Kunde bietet diese Unterscheidung eine klare Ausrichtung, welche Modelle Ihren Anforderungen entsprechen.



Wer Wert auf ein leichtes Fahrzeug legt, welches den Anforderungen in der 3,5-t-Klasse entspricht und mit dem EU-Führerschein der Klasse B gefahren werden darf, für den sind die **lightweight 3.5 t Modelle** die richtige Wahl. Diese vereinen innovativen Leichtbau mit der Carthago Premium-DNA.



Wer nicht auf die 3,5 t-Gewichtsgrenze angewiesen ist und in Sachen Komfort auf nichts verzichten möchte, liegt bei unseren **comfort 4.2 t Modellen** genau richtig. Enorme Zuladungsreserven und maximaler Wohnkomfort lassen bei diesen Modellen keine Wünsche offen.

Um die Entscheidung nach dem richtigen Modell so einfach wie möglich zu halten, finden Sie hier die Ausstattungsunterschiede der lightweight 3.5 t und comfort 4.2 t Modelle.

| lightweight 3.5 t | comfort 4.2 t | Option bei lightweight 3.5 t |
|---|---|------------------------------|
| Basisfahrzeug Fiat Ducato | | |
| Fiat Ducato mit technisch zul. Gesamtmasse von 3.500 kg mit AL-KO Tiefrahmen Carthago spezial light | Fiat Ducato mit technisch zul. Gesamtmasse von 4.250 kg mit AL-KO Tiefrahmen Carthago spezial | |
| Serienmäßig 60 l Kraftstofftank | Serienmäßig 60 l Kraftstofftank, 90 l Kraftstofftank in Basis-Plus-Paket erhältlich | ○ |
| Basisfahrzeug Mercedes-Benz Sprinter | | |
| Mercedes-Benz Sprinter mit technisch zul. Gesamtmasse von 3.500 kg mit AL-KO Tiefrahmen Carthago spezial light | Mercedes-Benz Sprinter mit technisch zul. Gesamtmasse von 4.200 kg mit AL-KO Tiefrahmen Carthago spezial | |
| Serienmäßig 65 l Kraftstofftank | Serienmäßig 65 l Kraftstofftank, 92 l Kraftstofftank in Basis-Plus-Paket erhältlich | ○ |
| Karosserie | | |
| Doppelboden-Außenzugang über Stauraumklappe vor der XL-Aufbautür (modellabhängig) | Doppelboden-Außenzugang über Stauraumklappe vor- und zusätzliches, abgesenktes Außenstaufach hinter der XL-Aufbautür (modellabhängig) | ○ |
| Doppelboden | | |
| Riesiger Doppelboden-Keller im Eingangsbereich mit zusätzlicher Stauraumabsenkung aus robustem und widerstandsfähigem Leichtbaumaterial | Riesiger Doppelboden-Keller im Eingangsbereich mit zusätzlicher Stauraumabsenkung aus hochwertigem RTM-Sandwichmaterial und widerstandsfähigem GFK-Bodenbelag* | |
| Waschraum | | |
| Großzügiger Waschraum mit modernem Aufsatzwaschbecken, großem Wandspiegel und zusätzlichem Stauschrank (nur Modell 145 RB-LE) | Großzügiger Waschraum mit extragroßem, rundumlaufenden Spiegelschrank und großem, eingelassenem Waschbecken | |
| Waschtischunterschrank inkl. Toilettenpapierhalter | Waschtischunterschrank inkl. Toilettenpapierhalter und Schmutzwäschekorb* | |
| Küche | | |
| 3-Flammen-Herd mit einteiliger bzw. zweiteiliger Glasabdeckung (modellabhängig), emailliertem Drahtrost und Edelstahlboden** | 3-Flammen-Herd mit einteiliger bzw. zweiteiliger Glasabdeckung (modellabhängig), Gussrost und Glasboden** | |
| Multifunktionale Spülenabdeckung inkl. Wandaufnahme zur Arbeitsflächenerweiterung | Multifunktionale Spülenabdeckung inklusive Wandaufnahme zur Arbeitsflächenerweiterung und Schneidebrettfunktion | ● |
| Schlafbereich inkl. Kleiderschränke | | |
| Komfortable Einstiegstreppe für Längseinzelbetten | Ausziehbare Einstiegstreppe inklusive Liegeflächenerweiterung mit Zusatzpolster für Längseinzelbetten | ● |
| Kleiderschränke unter Längseinzelbetten in den Doppelboden-Keller abgesenkt, mit Liftfunktion und geteilter Matratze | Kleiderschränke inkl. Regalboden unter Längseinzelbetten in den Doppelboden-Keller abgesenkt, mit Liftfunktion und geteilter Matratze | ● |
| Technik | | |
| Lithium-Ionen-Batterie 90 Ah inkl. Batteriecomputer in Basis-Plus Paket enthalten | Gel Batterie 80 Ah in Serie | |

* Schmutzwäschekorb nur bei Raumbad-Grundrissen erhältlich
** Glasabdeckung bei Winkelküchen zweiteilig, bei Seitenküchen einteilig

○ = Sonderausstattung ● = im Paket enthalten



Alle Modelle mit Automatikgetriebe in Serie



Bitte lesen Sie sich die rechtlichen Hinweise zu gewichtsbezogenen Angaben auf den Seiten 3-6 vor Vertragsabschluss aufmerksam durch!



Alternativ können Sie den QR-Code abschnappen und erhalten ebenfalls alle wichtigen Hinweise rund um das Thema Gewicht!



| | T 143 KB-LE | | | |
|--|-----------------------------------|--|-------------------------------|--------------------------------|
| | lightweight 3.5 t | | comfort 4.2 t | |
| | Fiat Ducato | Mercedes-Benz Sprinter | Fiat Ducato | Mercedes-Benz Sprinter |
| Getriebe | 8G-Wandlerautomatik | Automatikgetriebe 9G-TRONIC | 8G-Wandlerautomatik | Automatikgetriebe 9G-TRONIC |
| Serienfahrgestell | AL-KO Tiefrahmen 35 spezial light | AL-KO Tiefrahmen spezial light 315 CDI | AL-KO Tiefrahmen heavy | AL-KO Tiefrahmen 415 CDI |
| Basismotorisierung | Diesel 2,2 l (140 PS / 103 kW) | Diesel 2,0 l (150 PS / 110 kW) | Diesel 2,2 l (180PS / 132 kW) | Diesel 2,0 l (150 PS / 110 kW) |
| Länge / Breite / Höhe ^{1) 2) 3)} (mm) | 6.900 / 2.270 / 2.920 | 7.060 / 2.270 / 2.950 | 6.900 / 2.270 / 2.920 | 7.060 / 2.270 / 2.950 |
| Radstand (mm) | 3.800 | 3.900 | 3.800 | 3.900 |
| Doppelbodenhöhe / Doppelboden-Kellerstauraum (mm) | 220 / 460 | 220 / 460 | 220 / 460 | 220 / 460 |
| Stehhöhe im Wohnraum (mm) | 1.980 | 1.980 | 1.980 | 1.980 |
| Heckgarage Innenhöhe (mm) | 1.200 | 1.200 | 1.200 | 1.200 |
| Türbreite / -höhe Heckgarage Beifahrerseite (mm) | 1.050 x 1.140 | 1.050 x 1.140 | 1.050 x 1.140 | 1.050 x 1.140 |
| Türbreite / -höhe Heckgarage Fahrerseite (mm) | 850 x 1.140 | 850 x 1.140 | 850 x 1.140 | 850 x 1.140 |
| Techn. zul. Gesamtmasse ⁹⁾ (kg) | 3.500 | 3.500 | 4.250 / 4.500* | 4.200 / 4.500* |
| Masse in fahrbereitem Zustand ⁶⁾ (kg) | 2.943 (2.796 - 3.090) | 2.896 (2.751 - 3.041) | 2.983 (2.834 - 3.132) | 2.936 (2.789 - 3.083) |
| Herstellerseitig festgelegte Masse für Zusatzausrüstung in Serie ⁷⁾ (kg) | 190 | 236 | 899 | 895 |
| Anhängelast max. ¹⁰⁾ (kg) | 2.000 | 2.000 | 1.800 | 2.000 |
| Max. Anzahl Sitzplätze im Fahrbetrieb mit 3-Punkt- Gurt Serie / Option ⁵⁾ | 4 | 4 | 4 | 4 |
| Schlafplätze Serie / Option | 2 / 3 | 2 / 3 | 2 / 3 | 2 / 3 |
| Maße Heckbett (mm) | 2.000 / 1.900 x 850 | 2.000 / 1.900 x 850 | 2.000 / 1.900 x 850 | 2.000 / 1.900 x 850 |
| Maße optionales Zentralhubbett (mm) | - | - | - | - |
| Maße Bettumbau Sitzgruppe** (mm) | 2.030 x 1.105 / 650 | 2.030 x 1.105 / 650 | 2.030 x 1.105 / 650 | 2.030 x 1.105 / 650 |
| Kühlschrank Volumen / davon Frosterfach (l) | 133 / 12 | 133 / 12 | 133 / 12 | 133 / 12 |
| Heizungssystem | Truma Combi 6 | Truma Combi 6 | Truma Combi 6 | Truma Combi 6 |
| Frischwasservolumen ⁵²⁾ (l) | 150 | 150 | 150 | 150 |
| Abwasservolumen (l) | 140 | 140 | 140 | 140 |
| Batteriekapazität (Ah) | 80 | 80 | 80 | 80 |
| Steckdosen 230 V / 12 V / USB | 4 / 1 / 2 | 4 / 0 / 1 | 4 / 1 / 2 | 4 / 0 / 1 |
| Artikel-Nr. | 111120 | 111520 | 111121 | 111521 |
| Listenpreis siehe Beiblatt | | | | |

* Option Auflastung

** i.V.m. Sonderausstattung

²⁾ Die Fahrzeug-Gesamtbreite entspricht dem Maß von Außenwand zu Außenwand gemessen (Radläufe seitlich bei Fiat Ducato / Mercedes-Benz Sprinter ca. : + 70 mm)



Alle Modelle mit Automatikgetriebe in Serie



Bitte lesen Sie sich die rechtlichen Hinweise zu gewichtsbezogenen Angaben auf den Seiten 3-6 vor Vertragsabschluss aufmerksam durch!



Alternativ können Sie den QR-Code abschnappen und erhalten ebenfalls alle wichtigen Hinweise rund um das Thema Gewicht!



| | T 145 RB-LE | | | |
|--|-----------------------------------|--|-------------------------------|--------------------------------|
| | lightweight 3.5 t | | comfort 4.2 t | |
| | Fiat Ducato | Mercedes-Benz Sprinter | Fiat Ducato | Mercedes-Benz Sprinter |
| Getriebe | 8G-Wandlerautomatik | Automatikgetriebe 9G-TRONIC | 8G-Wandlerautomatik | Automatikgetriebe 9G-TRONIC |
| Serienfahrgestell | AL-KO Tiefrahmen 35 spezial light | AL-KO Tiefrahmen spezial light 315 CDI | AL-KO Tiefrahmen heavy | AL-KO Tiefrahmen 415 CDI |
| Basismotorisierung | Diesel 2,2 l (140 PS / 103 kW) | Diesel 2,0 l (150 PS / 110 kW) | Diesel 2,2 l (180PS / 132 kW) | Diesel 2,0 l (150 PS / 110 kW) |
| Länge / Breite / Höhe ^{1) 2) 3)} (mm) | 6.990 / 2.270 / 2.920 | 7.160 / 2.270 / 2.950 | 6.990 / 2.270 / 2.920 | 7.160 / 2.270 / 2.950 |
| Radstand (mm) | 3.800 | 3.900 | 3.800 | 3.900 |
| Doppelbodenhöhe / Doppelboden-Kellerstauraum (mm) | 220 / 460 | 220 / 460 | 220 / 460 | 220 / 460 |
| Stehhöhe im Wohnraum (mm) | 1.980 | 1.980 | 1.980 | 1.980 |
| Heckgarage Innenhöhe (mm) | 1.200 | 1.200 | 1.200 | 1.200 |
| Türbreite / -höhe Heckgarage Beifahrerseite (mm) | 1.050 x 1.140 | 1.050 x 1.140 | 1.050 x 1.140 | 1.050 x 1.140 |
| Türbreite / -höhe Heckgarage Fahrerseite (mm) | 1.050 x 1.140 | 1.050 x 1.140 | 1.050 x 1.140 | 1.050 x 1.140 |
| Techn. zul. Gesamtmasse ⁹⁾ (kg) | 3.500 | 3.500 | 4.250 / 4.500* | 4.200 / 4.500* |
| Masse in fahrbereitem Zustand ⁶⁾ (kg) | 2.943 (2.796 - 3.090) | 2.896 (2.751 - 3.041) | 3.003 (2.853 - 3.153) | 2.956 (2.808 - 3.104) |
| Herstellerseitig festgelegte Masse für Zusatzausrüstung in Serie ⁷⁾ (kg) | 189 | 235 | 878 | 874 |
| Anhängelast max. ¹⁰⁾ (kg) | 2.000 | 2.000 | 1.800 | 2.000 |
| Max. Anzahl Sitzplätze im Fahrbetrieb mit 3-Punkt- Gurt Serie / Option ⁵⁾ | 4 | 4 | 4 | 4 |
| Schlafplätze Serie / Option | 2 / 4 | 2 / 4 | 2 / 4 | 2 / 4 |
| Maße Heckbett (mm) | 1.900 / 2.000 x 850 | 1.900 / 2.000 x 850 | 1.900 / 2.000 x 850 | 1.900 / 2.000 x 850 |
| Maße optionales Zentralhubbett (mm) | 1.710 x 1.000 | 1.710 x 1.000 | 1.710 x 1.000 | 1.710 x 1.000 |
| Maße Bettumbau Sitzgruppe** (mm) | 2.030 x 1.105 / 650 | 2.030 x 1.105 / 650 | 2.030 x 1.105 / 650 | 2.030 x 1.105 / 650 |
| Kühlschrank Volumen / davon Frosterfach (l) | 133 / 12 | 133 / 12 | 133 / 12 | 133 / 12 |
| Heizungssystem | Truma Combi 6 | Truma Combi 6 | Truma Combi 6 | Truma Combi 6 |
| Frischwasservolumen ⁵²⁾ (l) | 150 | 150 | 150 | 150 |
| Abwasservolumen (l) | 140 | 140 | 140 | 140 |
| Batteriekapazität (Ah) | 80 | 80 | 80 | 80 |
| Steckdosen 230 V / 12 V / USB | 4 / 1 / 2 | 4 / 0 / 1 | 4 / 1 / 2 | 4 / 0 / 1 |
| Artikel-Nr. | 111140 | 111540 | 111141 | 111541 |
| Listenpreis siehe Beiblatt | | | | |

* Option Auflastung

** i.V.m. Sonderausstattung

*** Stehhöhe unter Zentralhubbett

²⁾ Die Fahrzeug-Gesamtbreite entspricht dem Maß von Außenwand zu Außenwand gemessen (Radläufe seitlich bei Fiat Ducato / Mercedes-Benz Sprinter ca. : + 70 mm)



Alle Modelle mit Automatikgetriebe in Serie



Bitte lesen Sie sich die rechtlichen Hinweise zu gewichtsbezogenen Angaben auf den Seiten 3-6 vor Vertragsabschluss aufmerksam durch!



Alternativ können Sie den QR-Code abschnappen und erhalten ebenfalls alle wichtigen Hinweise rund um das Thema Gewicht!



| | T 147 RB-LE „K“ | | | |
|--|-----------------------------------|--|-------------------------------|--------------------------------|
| | lightweight 3.5 t | | comfort 4.2 t | |
| | Fiat Ducato | Mercedes-Benz Sprinter | Fiat Ducato | Mercedes-Benz Sprinter |
| Getriebe | 8G-Wandlerautomatik | Automatikgetriebe 9G-TRONIC | 8G-Wandlerautomatik | Automatikgetriebe 9G-TRONIC |
| Serienfahrgestell | AL-KO Tiefrahmen 35 spezial light | AL-KO Tiefrahmen spezial light 315 CDI | AL-KO Tiefrahmen heavy | AL-KO Tiefrahmen 415 CDI |
| Basismotorisierung | Diesel 2,2 l (140 PS / 103 kW) | Diesel 2,0 l (150 PS / 110 kW) | Diesel 2,2 l (180PS / 132 kW) | Diesel 2,0 l (150 PS / 110 kW) |
| Länge / Breite / Höhe ^{1) 2) 3)} (mm) | 7.105 / 2.270 / 2.920 | 7.275 / 2.270 / 2.950 | 7.105 / 2.270 / 2.920 | 7.275 / 2.270 / 2.950 |
| Radstand (mm) | 4.035 | 4.135 | 4.035 | 4.135 |
| Doppelbodenhöhe / Doppelboden-Kellerstauraum (mm) | 220 / 460 | 220 / 460 | 220 / 460 | 220 / 460 |
| Stehhöhe im Wohnraum (mm) | 1.980 | 1.980 | 1.980 | 1.980 |
| Heckgarage Innenhöhe (mm) | 1.200 | 1.200 | 1.200 | 1.200 |
| Türbreite / -höhe Heckgarage Beifahrerseite (mm) | 1.050 x 1.140 | 1.050 x 1.140 | 1.050 x 1.140 | 1.050 x 1.140 |
| Türbreite / -höhe Heckgarage Fahrerseite (mm) | 1.050 x 1.140 | 1.050 x 1.140 | 1.050 x 1.140 | 1.050 x 1.140 |
| Techn. zul. Gesamtmasse ⁹⁾ (kg) | 3.500 | 3.500 | 4.250 / 4.500* | 4.200 / 4.500* |
| Masse in fahrbereitem Zustand ⁶⁾ (kg) | 2.943 (2.796 - 3.090) | 2.896 (2.751 - 3.041) | 3.003 (2.853 - 3.153) | 2.956 (2.808 - 3.104) |
| Herstellerseitig festgelegte Masse für Zusatzausrüstung in Serie ⁷⁾ (kg) | 188 | 233 | 877 | 873 |
| Anhängelast max. ¹⁰⁾ (kg) | 2.000 | 2.000 | 1.800 | 2.000 |
| Max. Anzahl Sitzplätze im Fahrbetrieb mit 3-Punkt- Gurt Serie / Option ⁵⁾ | 4 | 4 | 4 | 4 |
| Schlafplätze Serie / Option | 2 / 4 | 2 / 4 | 2 / 4 | 2 / 4 |
| Maße Heckbett (mm) | 2.000 / 1.900 x 850 | 2.000 / 1.900 x 850 | 2.000 / 1.900 x 850 | 2.000 / 1.900 x 850 |
| Maße optionales Zentralhubbett (mm) | 1.710 x 1.000 | 1.710 x 1.000 | 1.710 x 1.000 | 1.710 x 1.000 |
| Maße Bettumbau Sitzgruppe** (mm) | 2.030 x 1.105 / 650 | 2.030 x 1.105 / 650 | 2.030 x 1.105 / 650 | 2.030 x 1.105 / 650 |
| Kühlschrank Volumen / davon Frosterfach (l) | 133 / 12 | 133 / 12 | 133 / 12 | 133 / 12 |
| Heizungssystem | Truma Combi 6 | Truma Combi 6 | Truma Combi 6 | Truma Combi 6 |
| Frischwasservolumen ⁵²⁾ (l) | 150 | 150 | 150 | 150 |
| Abwasservolumen (l) | 140 | 140 | 140 | 140 |
| Batteriekapazität (Ah) | 80 | 80 | 80 | 80 |
| Steckdosen 230 V / 12 V / USB | 4 / 1 / 2 | 4 / 0 / 1 | 4 / 1 / 2 | 4 / 0 / 1 |
| Artikel-Nr. | 111710 | 111730 | 111715 | 111735 |
| Listenpreis siehe Beiblatt | | | | |

* Option Auflastung

** i.V.m. Sonderausstattung

²⁾ Die Fahrzeug-Gesamtbreite entspricht dem Maß von Außenwand zu Außenwand gemessen (Radläufe seitlich bei Fiat Ducato / Mercedes-Benz Sprinter ca. : + 70 mm)



Alle Modelle mit Automatikgetriebe in Serie



Bitte lesen Sie sich die rechtlichen Hinweise zu gewichtsbezogenen Angaben auf den Seiten 3-6 vor Vertragsabschluss aufmerksam durch!



Alternativ können Sie den QR-Code abschnappen und erhalten ebenfalls alle wichtigen Hinweise rund um das Thema Gewicht!



| | T 148 RB-QB „K“ | | | |
|--|-----------------------------------|--|-------------------------------|--------------------------------|
| | lightweight 3.5 t | | comfort 4.2 t | |
| | Fiat Ducato | Mercedes-Benz Sprinter | Fiat Ducato | Mercedes-Benz Sprinter |
| Getriebe | 8G-Wandlerautomatik | Automatikgetriebe 9G-TRONIC | 8G-Wandlerautomatik | Automatikgetriebe 9G-TRONIC |
| Serienfahrgestell | AL-KO Tiefrahmen 35 spezial light | AL-KO Tiefrahmen spezial light 315 CDI | AL-KO Tiefrahmen heavy | AL-KO Tiefrahmen 415 CDI |
| Basismotorisierung | Diesel 2,2 l (140 PS / 103 kW) | Diesel 2,0 l (150 PS / 110 kW) | Diesel 2,2 l (180PS / 132 kW) | Diesel 2,0 l (150 PS / 110 kW) |
| Länge / Breite / Höhe ^{1) 2) 3)} (mm) | 7.180 / 2.270 / 2.920 | 7.350 / 2.270 / 2.950 | 7.180 / 2.270 / 2.920 | 7.350 / 2.270 / 2.950 |
| Radstand (mm) | 4.035 | 4.135 | 4.035 | 4.135 |
| Doppelbodenhöhe / Doppelboden-Kellerstauraum (mm) | 220 / 460 | 220 / 460 | 220 / 460 | 220 / 460 |
| Stehhöhe im Wohnraum (mm) | 1.980 | 1.980 | 1.980 | 1.980 |
| Heckgarage Innenhöhe (mm) | 1.120 / 1.240*** | 1.120 / 1.240*** | 1.120 / 1.240*** | 1.120 / 1.240*** |
| Türbreite / -höhe Heckgarage Beifahrerseite (mm) | 1.050 x 1.100 | 1.050 x 1.100 | 1.050 x 1.100 | 1.050 x 1.100 |
| Türbreite / -höhe Heckgarage Fahrerseite (mm) | 1.050 x 1.100 | 1.050 x 1.100 | 1.050 x 1.100 | 1.050 x 1.100 |
| Techn. zul. Gesamtmasse ⁹⁾ (kg) | 3.500 | 3.500 | 4.250 / 4.500* | 4.200 / 4.500* |
| Masse in fahrbereitem Zustand ⁶⁾ (kg) | 2.953 (2.805 - 3.101) | 2.906 (2.761 - 3.051) | 3.013 (2.862 - 3.164) | 2.966 (2.818 - 3.114) |
| Herstellerseitig festgelegte Masse für Zusatzausrüstung in Serie ⁷⁾ (kg) | 177 | 223 | 866 | 862 |
| Anhängelast max. ¹⁰⁾ (kg) | 2.000 | 2.000 | 1.800 | 2.000 |
| Max. Anzahl Sitzplätze im Fahrbetrieb mit 3-Punkt- Gurt Serie / Option ⁵⁾ | 4 | 4 | 4 | 4 |
| Schlafplätze Serie / Option | 2 / 4 | 2 / 4 | 2 / 4 | 2 / 4 |
| Maße Heckbett (mm) | 1.900 x 1.450 | 1.900 x 1.450 | 1.900 x 1.450 | 1.900 x 1.450 |
| Maße optionales Zentralhubbett (mm) | 1.710 x 1.000 | 1.710 x 1.000 | 1.710 x 1.000 | 1.710 x 1.000 |
| Maße Bettumbau Sitzgruppe** (mm) | 2.030 x 1.105 / 650 | 2.030 x 1.105 / 650 | 2.030 x 1.105 / 650 | 2.030 x 1.105 / 650 |
| Kühlschrank Volumen / davon Frosterfach (l) | 133 / 12 | 133 / 12 | 133 / 12 | 133 / 12 |
| Heizungssystem | Truma Combi 6 | Truma Combi 6 | Truma Combi 6 | Truma Combi 6 |
| Frischwasservolumen ⁵²⁾ (l) | 150 | 150 | 150 | 150 |
| Abwasservolumen (l) | 140 | 140 | 140 | 140 |
| Batteriekapazität (Ah) | 80 | 80 | 80 | 80 |
| Steckdosen 230 V / 12 V / USB | 4 / 1 / 2 | 4 / 0 / 1 | 4 / 1 / 2 | 4 / 0 / 1 |
| Artikel-Nr. | 111720 | 111740 | 111725 | 111745 |
| Listenpreis siehe Beiblatt | | | | |

* Option Auflastung

** i.V.m. Sonderausstattung

*** Option Pedelec-Rollergarage

²⁾ Die Fahrzeug-Gesamtbreite entspricht dem Maß von Außenwand zu Außenwand gemessen (Radläufe seitlich bei Fiat Ducato / Mercedes-Benz Sprinter ca. : + 70 mm)



Alle Modelle mit Automatikgetriebe in Serie



Bitte lesen Sie sich die rechtlichen Hinweise zu gewichtsbezogenen Angaben auf den Seiten 3-6 vor Vertragsabschluss aufmerksam durch!



Alternativ können Sie den QR-Code abschnappen und erhalten ebenfalls alle wichtigen Hinweise rund um das Thema Gewicht!

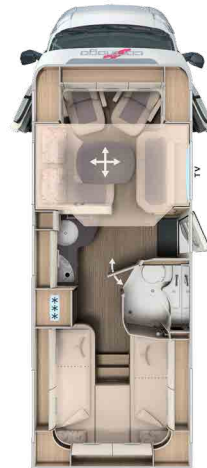

| | T 148 KB-LE H comfort 4.2 t | |
|--|---------------------------------------|-----------------------------------|
| | Fiat Ducato | Mercedes-Benz Sprinter |
| Getriebe | 8G-Wandlerautomatik | Automatikgetriebe 9G-TRONIC |
| Serienfahrgestell | AL-KO Tiefrahmen heavy | AL-KO Tiefrahmen 415 CDI |
| Basismotorisierung | Diesel 2,2 l (180PS / 132 kW) | Diesel 2,0 l (150 PS / 110 kW) |
| Länge / Breite / Höhe ^{1) 2) 3)} (mm) | 7.460 / 2.270 / 2.920 | 7.620 / 2.270 / 2.950 |
| Radstand (mm) | 4.143 | 4.243 |
| Doppelbodenhöhe / Doppelboden-Kellerstauraum (mm) | 220 / 460 | 220 / 460 |
| Stehhöhe im Wohnraum (mm) | 1.980 / 1.840** | 1.980 / 1.840*** |
| Heckgarage Innenhöhe (mm) | 1.200 | 1.200 |
| Türbreite / -höhe Heckgarage Beifahrerseite (mm) | 1.050 x 1.140 | 1.050 x 1.140 |
| Türbreite / -höhe Heckgarage Fahrerseite (mm) | 1.050 x 1.140 | 1.050 x 1.140 |
| Techn. zul. Gesamtmasse ⁹⁾ (kg) | 4.250 / 4.500* | 4.200 / 4.500* |
| Masse in fahrbereitem Zustand ⁶⁾ (kg) | 3.153 (2.995 - 3.311) | 3.106 (2.951 - 3.261) |
| Herstellerseitig festgelegte Masse für Zusatzausrüstung in Serie ⁷⁾ (kg) | 721 | 717 |
| Anhängelast max. ¹⁰⁾ (kg) | 1.800 | 2.000 |
| Max. Anzahl Sitzplätze im Fahrbetrieb mit 3-Punkt- Gurt Serie / Option ⁵⁾ | 4 | 4 |
| Schlafplätze Serie / Option | 2 / 4 | 2 / 4 |
| Maße Heckbett (mm) | 2.000 / 1.900 x 850 | 2.000 / 1.900 x 850 |
| Maße optionales Zentralhubbett (mm) | 1.890 x 1.100 | 1.890 x 1.100 |
| Maße Bettumbau Sitzgruppe** (mm) | 2.030 x 1.125 / 670 | 2.030 x 1.125 / 670 |
| Kühlschrank Volumen / davon Frosterfach (l) | 153 / 29 | 153 / 29 |
| Heizungssystem | Truma Combi 6 | Truma Combi 6 |
| Frischwasservolumen ⁵²⁾ (l) | 150 | 150 |
| Abwasservolumen (l) | 140 | 140 |
| Batteriekapazität (Ah) | 80 | 80 |
| Steckdosen 230 V / 12 V / USB | 4 / 1 / 2 | 4 / 0 / 1 |
| Artikel-Nr. | 111160 | 111560 |
| Listenpreis siehe Beiblatt | | |

* Option Auflastung

** i.V.m. Sonderausstattung

*** Stehhöhe unter Zentralhubbett

²⁾ Die Fahrzeug-Gesamtbreite entspricht dem Maß von Außenwand zu Außenwand gemessen (Radläufe seitlich bei Fiat Ducato / Mercedes-Benz Sprinter ca. : + 70 mm)

| Art. Nr. | | 216041 | | 216038 | | 216046 | | 216039 | | |
|--|---------|---------------------------|---------------------------------|---------------------------------|---------------------------------|---------------------------------|---------------------------------|---------------------------------|---------------------------------|---------------------------------|
| Basis-Plus-Paket | Gewicht | lightweight 3.5t | | | | | comfort 4.2t | | | |
| | | Fiat | | | Mercedes | | Fiat | | Mercedes | |
| | | inkl. 20% MwSt. ohne NoVA | 140 PS inkl. 20% MwSt. 23% NoVA | 180 PS inkl. 20% MwSt. 35% NoVA | 150 PS inkl. 20% MwSt. 26% NoVA | 170 PS inkl. 20% MwSt. 32% NoVA | 140 PS inkl. 20% MwSt. 23% NoVA | 180 PS inkl. 20% MwSt. 35% NoVA | 150 PS inkl. 20% MwSt. 26% NoVA | 170 PS inkl. 20% MwSt. 32% NoVA |
| | | EUR | EUR | EUR | EUR | EUR | EUR | EUR | EUR | |
| Chassis-Optionen | | - | | | | | | | | |
| Radzierblenden | | - | - | - | 98 | 102 | - | - | 98 | 102 |
| Carthago Radzierblenden | | - | 96 | 104 | - | - | 96 | 104 | - | - |
| Skid-Plate schwarz | | - | 108 | 117 | - | - | 108 | 117 | - | - |
| Nebelscheinwerfer mit Abbiegelicht | | - | 300 | 326 | - | - | 300 | 326 | - | - |
| Scheinwerferrahmen in schwarz | | - | 72 | 78 | - | - | 72 | 78 | - | - |
| Halbautomatische Klimaanlage Tempmatic ³³⁾ | | - | - | - | 3.730 | 3.883 | - | - | 3.730 | 3.883 |
| Tempomat | | - | Serie | Serie | 663 | 690 | Serie | Serie | 663 | 690 |
| Ladebooster ⁴⁷⁾ | | - | 252 | 274 | 258 | 268 | 252 | 274 | 258 | 268 |
| Vorderachse mit erhöhter Traglast | | - | - | - | 601 | 626 | - | - | 601 | 626 |
| Kraftstofftank 92 Liter | | - | - | - | - | - | - | - | 589 | 613 |
| Kraftstofftank 90 Liter | | - | - | - | - | - | 144 | 156 | - | - |
| Lederlenkrad mit Option Multifunktionstasten (bei Schaltgetriebe inkl. Schalthebel in Leder) | | - | - | - | 552 | 575 | - | - | 552 | 575 |
| Kombiinstrument mit Farbdisplay | | - | - | - | 699 | 728 | - | - | 699 | 728 |
| Regensensor | | - | - | - | 282 | 294 | - | - | 282 | 294 |
| Elektrische Feststellbremse | | - | - | - | 699 | 728 | - | - | 699 | 728 |
| Wärmedämmendes Glas mit Bandfilter an der Frontscheibe | | - | - | - | 417 | 434 | - | - | 417 | 434 |
| Fahrerhausverdunklungssystem: Plissee an Front- und Seitenscheiben ⁵⁰⁾ | | - | 889 | 964 | 908 | 945 | 889 | 964 | 908 | 945 |
| Fahrerhauskomfortsitze mit Neigungs- und Höhenverstellung (vorn / hinten) | | - | 697 | 755 | 712 | 741 | 697 | 755 | 712 | 741 |
| Radiovorbereitung mit Dachantenne mit DAB+, Lautsprecher (4x) ^{54) 88)} | | - | 541 | 586 | 552 | 575 | 541 | 586 | 552 | 575 |
| Radio / Moniceiver Pioneer 6,8" inkl. DAB+ ⁸⁰⁾ | | - | 781 | 847 | - | - | 781 | 847 | - | - |
| MBUX 10,2" Multimedia inkl. Navigation und DAB+ ⁵¹⁾ | | - | - | - | 5.509 | 5.735 | - | - | 5.509 | 5.735 |
| Verkehrszeichenassistent | | - | - | - | 528 | 549 | - | - | 528 | 549 |
| Aufbau-Optionen | | | | | | | | | | |
| Dachluke Midi-Heki mit LED-Spots über L-Wohnsitzgruppe | | - | 829 | 899 | 847 | 881 | 829 | 899 | 847 | 881 |
| Große Rollergaragentür auf der Fahrerseite | | - | 697 | 755 | 712 | 741 | 697 | 755 | 712 | 741 |
| XL-Aufbautür „premium two 2.0“ (Breite 63 cm) mit Doppelverriegelung, Fenster- und Insektenschutzrollo | | - | 637 | 690 | 650 | 677 | 637 | 690 | 650 | 677 |
| Lithium-Ionen-Batterie 90 Ah inkl. Batteriecomputer anstelle 80 Ah Gel-Batterie ¹⁰⁶⁾ | | - | 1.069 | 1.159 | 1.092 | 1.137 | - | - | - | - |
| SOG-Toilettenentlüftung ¹⁰⁷⁾ | | - | 445 | 482 | 454 | 473 | 445 | 482 | 454 | 473 |
| Abwasserschlauchset zur komfortablen Entsorgung | | - | - | - | - | - | 144 | 156 | 147 | 153 |
| USB-Steckdose im Dachstauschrank über Heckbett | | - | 132 | 143 | 135 | 141 | 132 | 143 | 135 | 141 |
| Vorbereitung Dachhaubenlüfter elektrisch | | - | - | - | - | - | 288 | 313 | 294 | 307 |
| Vorbereitung Solaranlage | | - | - | - | - | - | 288 | 313 | 294 | 307 |
| Vorbereitung Sat-Anlage | | - | - | - | - | - | 288 | 313 | 294 | 307 |
| Vorbereitung Rückfahrkamera (Einzellinse) | | - | - | - | - | - | 288 | 313 | 294 | 307 |
| Summe Einzelpositionen | | - | 7.547 | 8.180 | 20.096 | 20.922 | 7.919 | 8.584 | 20.918 | 21.778 |
| Paketpreis | | - | 6.201 | 6.721 | 16.305 | 16.975 | 6.477 | 7.021 | 16.919 | 17.614 |
| Ihre Ersparnis | | - | 1.346 | 1.459 | 3.791 | 3.947 | 1.442 | 1.563 | 4.000 | 4.164 |
| Paketgewicht in kg | | - | 30 | 30 | 50,5 | 50,5 | 73,5 | 73,5 | 95,5 | 95,5 |
| AUFPREIS Mediacyber Pioneer 9" inkl. Navigation, Reisemobil-Routenführung, DAB+ ¹⁹⁾ | 1 | - | 1.094 | 1.185 | - | - | 1.094 | 1.185 | - | - |
| AUFPREIS Multimediasystem Fiat 10,1" inkl. Navigation, Reisemobil Routenführung und DAB+ * | 1 | - | 1.742 | 1.889 | - | - | 1.742 | 1.889 | - | - |
| AUFPREIS Lithium-Ionen-Batterie 150 Ah inkl. Batteriecomputer und sep. Touch-Display (ersetzt 90 Ah Lithium-Ionen-Batterie) | 5 | 1.533 | - | - | - | - | - | - | - | - |

* nur i.V.m. Chassis-Plus Paket Fiat

Art. Nr.

216286

| Chassis-Plus-Paket Fiat | Gewicht | 140 PS inkl. 20% MwSt. 23% NoVA | 180 PS inkl. 20% MwSt. 35% NoVA |
|--|---------|---------------------------------------|---------------------------------------|
| | | kg | EUR |
| Lenkrad und Schaltknäuf in Textilleder | | 373 | 404 |
| Armaturenbrettveredelung: Lüftungsgitter in chrom | | 288 | 313 |
| 16 Zoll Alufelgen Fiat für f40 heavy Chassis / f35 i.V.m. 8G-Wandlervariante | | 1.142 | 1.237 |
| Multifunktionslenkrad (Radiofernbedienung über Steuertasten) | | 373 | 404 |
| Klimaautomatik Fahrerhaus ³³⁾ | | 649 | 703 |
| Induktive Handyladeschale | | 409 | 443 |
| Digitales Kombiinstrument mit Farbdisplay im Armaturenbrett ¹⁰⁴⁾ | | 433 | 469 |
| Summe Einzelpositionen | -7 | 3.665 | 3.973 |
| Paketpreis | | 3.485 | 3.777 |
| Ihre Ersparnis | | 180 | 195 |

Art. Nr.

216270

| Chassis-Plus-Paket Mercedes (im Grundpreis mit 170 PS enthalten) | Gewicht | 170 PS inkl. 20% MwSt. 32% NoVA |
|--|---------|------------------------------------|
| | | kg |
| Motorvariante 170 PS / 125 kW, Euro VI E (nur i.V.m. Automatikgetriebe) ⁹⁹⁾ | | 3.819 |
| 16 Zoll Alufelgen (schwarz) mit Ganzjahresbereifung ³²⁾ | | 1.916 |
| Vollautomatische Klimaanlage THERMOTRONIC | | 856 |
| Summe Einzelpositionen | 3 | 6.591 |
| Paketpreis | | 6.093 |
| Ihre Ersparnis | | 498 |

Art. Nr.

216502

| Vorbereitungs-Kit (nur für lightweight 3.5 t)* ¹²¹⁾ | Gewicht | 140 PS inkl. 20% MwSt. 23% NoVA | 180 PS inkl. 20% MwSt. 35% NoVA |
|--|---------|------------------------------------|------------------------------------|
| | | kg | EUR |
| Vorbereitung Dachhaubenlüfter elektrisch | | 288 | 313 |
| Vorbereitung Solaranlage | | 288 | 313 |
| Vorbereitung Sat-Anlage | | 288 | 313 |
| Vorbereitung Rückfahrkamera (Einzellinse) | | 288 | 313 |
| Summe Einzelpositionen | 4,5 | 1.154 | 1.250 |
| Paketpreis | | 901 | 977 |
| Ihre Ersparnis | | 252 | 274 |

Art. Nr.

212318

| Fahrassistenz-Paket Fiat (kamera- und radarbasiert)* ¹²¹⁾ | Gewicht | 140 PS inkl. 20% MwSt. 23% NoVA | 180 PS inkl. 20% MwSt. 35% NoVA |
|--|----------|------------------------------------|------------------------------------|
| | | kg | EUR |
| Aktiver Notbremsassistent mit Fußgänger- und Radfahrererkennung | | ✓ | ✓ |
| Aktiver Spurhalteassistent | | ✓ | ✓ |
| Regen- und Lichtsensor | | ✓ | ✓ |
| Verkehrsschilderkennung | | ✓ | ✓ |
| Fernlichtassistent | | ✓ | ✓ |
| Intelligenter Geschwindigkeitsassistent | | ✓ | ✓ |
| Aufmerksamkeitsassistent | | ✓ | ✓ |
| Reifendrucksensoren | | ✓ | ✓ |
| Paketpreis | 4 | 2.031 | 2.201 |

* Fahrassistenz-Paket nur i.V.m. Chassis-Plus-Paket Fiat

Art. Nr.

212325

| Fahrassistenz-Paket Mercedes-Benz* ⁵⁰⁾ | Gewicht | 150 PS inkl. 20% MwSt. 26% NoVA | 170 PS inkl. 20% MwSt. 32% NoVA |
|---|----------|------------------------------------|------------------------------------|
| | | kg | EUR |
| Aktiver Abstands-Assistent DISTRONIC | | ✓ | ✓ |
| Aktiver Spurhalteassistent | | ✓ | ✓ |
| Fernlichtassistent | | ✓ | ✓ |
| Reifendruckkontrollsystem | | ✓ | ✓ |
| Paketpreis | 0 | 1.583 | 1.648 |

* Nur i.V.m. MBUX Multimedia 10,2" und Automatikgetriebe 9G-Tronic. Aktiver Bremsassistent und aktiver Aufmerksamkeitsassistent bereits in Serienausstattung enthalten

| Art. Nr. | 212029 | | | | | 212031 | | | | | 212028 | | | | | |
|---|---------|---------------------------|---------------------------------|---------------------------------|---------------------------------|---------------------------------|---|---------------------------------|---------------------------------|---------------------------------|---------------------------------|---------------------------|---------------------------------|---------------------------------|---------------------------------|---------------------------------|
| Media-Paket | Gewicht | 143 KB-LE | | | | | 145 RB-LE 147 RB-LE „K“ 148 RB-QB „K“ | | | | | 148 KB-LE H | | | | |
| | | Fiat | | Mercedes | | | Fiat | | Mercedes | | | Fiat | | Mercedes | | |
| | | inkl. 20% MwSt. ohne NoVA | 140 PS inkl. 20% MwSt. 23% NoVA | 180 PS inkl. 20% MwSt. 35% NoVA | 150 PS inkl. 20% MwSt. 26% NoVA | 170 PS inkl. 20% MwSt. 32% NoVA | inkl. 20% MwSt. ohne NoVA | 140 PS inkl. 20% MwSt. 23% NoVA | 180 PS inkl. 20% MwSt. 35% NoVA | 150 PS inkl. 20% MwSt. 26% NoVA | 170 PS inkl. 20% MwSt. 32% NoVA | inkl. 20% MwSt. ohne NoVA | 140 PS inkl. 20% MwSt. 23% NoVA | 180 PS inkl. 20% MwSt. 35% NoVA | 150 PS inkl. 20% MwSt. 26% NoVA | 170 PS inkl. 20% MwSt. 32% NoVA |
| | kg | EUR | EUR | EUR | EUR | EUR | EUR | EUR | EUR | EUR | EUR | EUR | EUR | EUR | EUR | |
| Rückfahrkamerasystem mit Einzellinse ¹⁰⁰⁾ ¹²¹⁾ | | - | 1.382 | 1.498 | 1.411 | 1.469 | - | 1.382 | 1.498 | 1.411 | 1.469 | - | 1.382 | 1.498 | 1.411 | 1.469 |
| TV-Wandhalter 32", 180° drehbar im Eingangsbereich | | - | - | - | - | - | - | 853 | 925 | 871 | 907 | - | - | - | - | - |
| TV-Auszugssystem 24" in Seitensitzbank ³⁶⁾ | | - | - | - | - | - | - | - | - | - | - | - | - | - | - | - |
| TV-Auszugssystem 32" in Seitensitzbank | | - | - | - | - | - | - | - | - | - | - | - | 853 | 925 | 871 | 907 |
| TV-Auszugssystem 24" für TV-Schrank Wohnsitzgruppe | | - | 853 | 925 | 871 | 907 | - | - | - | - | - | - | - | - | - | - |
| Smart-LED-TV 24" ³⁹⁾ | | - | 1.754 | 1.902 | 1.791 | 1.865 | - | - | - | - | - | - | - | - | - | - |
| Smart-LED-TV 32" | | - | - | - | - | - | - | 2.379 | 2.579 | 2.429 | 2.529 | - | 2.379 | 2.579 | 2.429 | 2.529 |
| Summe Einzelpositionen | | - | 3.990 | 4.324 | 4.073 | 4.241 | - | 4.614 | 5.002 | 4.711 | 4.905 | - | 4.614 | 5.002 | 4.711 | 4.905 |
| Paketpreis | | - | 2.752 | 2.983 | 2.810 | 2.925 | - | 3.353 | 3.634 | 3.423 | 3.564 | - | 3.353 | 3.634 | 3.423 | 3.564 |
| Ihre Ersparnis | | - | 1.238 | 1.342 | 1.264 | 1.316 | - | 1.262 | 1.368 | 1.288 | 1.341 | - | 1.262 | 1.368 | 1.288 | 1.341 |
| Paketgewicht in kg | | 16 | 16 | 16 | 16 | 16 | 13 | 13 | 13 | 13 | 13 | 10,5 | 10,5 | 10,5 | 10,5 | 10,5 |
| AUFPREIS 143 LE: Design-TV-Schrank inkl. Smart-LED-TV 32" anstelle 24" ³⁹⁾ | 6,5 | 847 | - | - | - | - | - | - | - | - | - | - | - | - | - | - |
| AUFPREIS Rückfahrkamera mit Doppellinse und Shutter anstelle Einzellinse ¹⁰⁰⁾ | 1 | - | 829 | 899 | 847 | 881 | - | 829 | 899 | 847 | 881 | - | 829 | 899 | 847 | 881 |
| AUFPREIS Sat-Anlage Teleco Flatsat Classic 85 mit CI-Slot ¹²⁾ ²³⁾ | 15 | 2.995 | - | - | - | - | 2.995 | - | - | - | - | 2.995 | - | - | - | - |

| Art. Nr. | 210741 | |
|--|---------|---------------------------|
| Paket Küche / Kaffee | Gewicht | inkl. 20% MwSt. ohne NoVA |
| | kg | EUR |
| Spannungswandler 12 V auf 230 V, 2.000 Watt, Netzvorrangschaltung* ¹⁰³⁾ | | 1.966 |
| Kaffeekapselmaschine mit Anschluss-Set inkl. Auszugssystem | | 323 |
| Summe Einzelpositionen | 11 | 2.289 |
| Paketpreis | | 1.946 |
| Ihre Ersparnis | | 343 |

*Nur in Verbindung mit zweiter Aufbauakku (Gel) oder Lithium

| Art. Nr. | 810632 | |
|---|----------|---------------------------|
| Wohn-Komfort-Paket (nur für lightweight 3.5 t)* | Gewicht | inkl. 20% MwSt. ohne NoVA |
| | kg | EUR |
| Lightweight-Einstiegstreppe ausziehbar inklusive Liegeflächenerweiterung | | ✓ |
| Multifunktionale Spülabdeckung inkl. Schneidebrett für zusätzliche Wandaufnahme zur Arbeitsflächenerweiterung | | ✓ |
| Regal-Einlegeboden unter den Längseinzelbetten | | ✓ |
| Paketpreis | 6 | 655 |

* Bei Modellen comfort 4.2 t in Serie, nicht erhältlich bei GR 148 RB-QB „K“

| Art. Nr. | | 210590 | 210586 | 210584 |
|---|---------|------------------------------|------------------------------|------------------------------|
| TV-Paket Schlafraum (nur comfort 4.2 t) | Gewicht | 143 KB-LE 148 KB-LE H | 145 RB-LE 147 RB-LE „K“ | 148 RB-QB „K“ |
| | | inkl. 20% MwSt. ohne NoVA | inkl. 20% MwSt. ohne NoVA | inkl. 20% MwSt. ohne NoVA |
| | kg | EUR | EUR | EUR |
| TV-Schrank im Schlafraum mit TV-Auszugssystem ³⁶⁾ | | 928 | - | - |
| Smart-LED-TV 24" Schlafraum ^{23) 39)} | | 1.472 | - | - |
| Smart-LED-TV 24" Schlafraum inkl. TV-Anschluss und schwenkbarem TV-Halter ^{23) 39)} | | - | 2.289 | - |
| TV-Anschlussvorbereitung inkl. Kabel-Set im Baldachin und Abdeckblende ³⁶⁾ | | - | - | 292 |
| Smart-LED-TV 24" Schlafraum inkl. TV-Halter, Kontaktschalter ^{23) 39) 86)} | | - | - | 1.966 |
| Summe Einzelpositionen | | 2.400 | 2.289 | 2.259 |
| Paketpreis | | 1.654 | 1.563 | 1.563 |
| Ihre Ersparnis | | 746 | 726 | 696 |
| Paketgewicht in kg | | 12,5 | 8,5 | 6,5 |
| AUFPREIS Sat-Anlage Teleco Flatsat Easy Skew Smart 90 / Twin LNB für zweiten TV ^{12) 23)} | 30 | 3.176 | 3.176 | 3.176 |

| Artikel-Nr. | | Fiat | | Mercedes | | kg | T 143 KB-LE lightweight 3.5t | T 143 KB-LE comfort 4.2t | T 145 RB-LE lightweight 3.5t | T 145 RB-LE comfort 4.2t | T 147 RB-LE „K“ lightweight 3.5 t | T 147 RB-LE „K“ comfort 4.2 t | T 148 RB-QB „K“ lightweight 3.5 t | T 148 RB-QB „K“ comfort 4.2 t | T 148 KB-LE H comfort 4.2t |
|-------------|--|---------------------------|---------------------------------|---------------------------------|---------------------------------|----|------------------------------|--------------------------|------------------------------|--------------------------|-----------------------------------|-------------------------------|-----------------------------------|-------------------------------|----------------------------|
| | | inkl. 20% MwSt. ohne NoVA | 140 PS inkl. 20% MwSt. 23% NoVA | 180 PS inkl. 20% MwSt. 35% NoVA | 150 PS inkl. 20% MwSt. 26% NoVA | | | | | | | | | | |

Fahrgestell Fiat Ducato

| | | | | | | | | | | | | | | | |
|--------|--|-------|-------|-------|-------|-------|----|---|---|---|---|---|---|---|---|
| 310227 | Motor 140 PS / 103 kW, Euro 6e-bis, f35 light, 8G-Wandlerautomatik ⁶⁷⁾ ⁶⁸⁾ | Serie | Serie | Serie | Serie | Serie | - | X | - | X | - | X | - | X | - |
| 310071 | Motor 180 PS / 132 kW, Euro VIe, f40 heavy, 8G-Wandlerautomatik ¹⁰⁾ ⁶⁷⁾ | Serie | Serie | Serie | Serie | Serie | - | - | X | - | X | - | X | - | X |
| 311810 | Verstärkte Feder Vorderachse für optimierten Fahrkomfort ⁵⁷⁾ | - | 745 | 808 | - | - | - | ○ | ○ | ○ | ○ | ○ | ○ | ○ | ○ |
| 311815 | AL-KO „ACS“ High Performance Federbein Vorderachse ⁵⁷⁾ | - | 1.791 | 1.941 | - | - | - | ○ | ○ | ○ | ○ | ○ | ○ | ○ | ○ |
| 310469 | Auflastung von 4.250 kg auf 4.500 kg bei Fiat Ducato f40 heavy | - | 409 | 443 | - | - | - | - | ○ | - | ○ | - | ○ | - | ○ |
| 331615 | Fiat Full-LED-Frontscheinwerfer ⁴⁴⁾ | - | 1.622 | 1.758 | - | - | - | ○ | ○ | ○ | ○ | ○ | ○ | ○ | ○ |
| 210338 | Multimediasystem Fiat 10,1" inkl. Navigation, Reisemobil-Routenführung und DAB+ ⁵¹⁾ | - | 1.742 | 1.889 | - | - | 1 | ○ | ○ | ○ | ○ | ○ | ○ | ○ | ○ |
| 310605 | Kraftstofftank 90 l | - | 144 | 156 | - | - | 23 | ○ | ● | ○ | ● | ○ | ● | ○ | ● |
| 410281 | Außenfarbe Fahrerhaus schwarz-metallic | - | 1.322 | 1.433 | - | - | - | ○ | ○ | ○ | ○ | ○ | ○ | ○ | ○ |

Fahrgestell Mercedes-Benz Sprinter

| | | | | | | | | | | | | | | | |
|--------|---|---|---|---|-------|-------|------|---|---|---|---|---|---|---|---|
| 310402 | Automatikgetriebe 9G-TRONIC inkl. Hold-Funktion | - | - | - | 4.282 | 4.458 | 10 | X | X | X | X | X | X | X | X |
| 310467 | Auflastung von 4.200 kg auf 4.500 kg | - | - | - | 417 | 434 | - | - | ○ | - | ○ | - | ○ | - | ○ |
| 331612 | LED-High-Performance-Scheinwerfer | - | - | - | 3.129 | 3.257 | 2 | ○ | ○ | ○ | ○ | ○ | ○ | ○ | ○ |
| 331613 | Nebelscheinwerfer mit Abbiegelicht | - | - | - | 491 | 511 | - | ○ | ○ | ○ | ○ | ○ | ○ | ○ | ○ |
| 310611 | Kraftstofftankvolumen 92 l | - | - | - | 589 | 613 | 24,5 | ○ | ● | ○ | ● | ○ | ● | ○ | ● |
| 410282 | Fahrerhaus Außenfarbe Metallic: obsidianschwarz | - | - | - | 1.963 | 2.044 | - | ○ | ○ | ○ | ○ | ○ | ○ | ○ | ○ |

Weitere Chassisoptionen

| | | | | | | | | | | | | | | | |
|--------|---|-----|-------|-------|-------|-------|-----|---|---|---|---|---|---|---|---|
| 311400 | Anhängerkupplung abnehmbar ¹²⁰⁾ | - | 2.283 | 2.475 | 2.331 | 2.427 | 38 | ○ | ○ | ○ | ○ | ○ | ○ | ○ | ○ |
| 311300 | Kurbel-Heckstützen zur Wankstabilisierung im Stand (Fiat Ducato) | 444 | - | - | - | - | 9,5 | ○ | ○ | ○ | ○ | ○ | ○ | ○ | ○ |
| 311301 | Kurbel-Heckstützen zur Wankstabilisierung im Stand (Mercedes-Benz Sprinter) | 444 | - | - | - | - | 12 | ○ | ○ | ○ | ○ | ○ | ○ | ○ | ○ |

Aufbau außen

| | | | | | | | | | | | | | | | |
|---------|---|-------|-----|-----|-------|-------|------|---|---|---|---|---|---|---|---|
| 410125 | Zentralverriegelung für XL-Aufbautür „premium two 2.0“ | - | 421 | 456 | 429 | 447 | 0,5 | ○ | ○ | ○ | ○ | ○ | ○ | ○ | ○ |
| 410500 | Dachmarkise Kassette Alu, Tuch grau, Länge: 3,5 m | 1.644 | - | - | - | - | 35 | ○ | - | ○ | - | ○ | - | ○ | - |
| 410520 | Dachmarkise Kassette Alu, Tuch grau, Länge: 4,0 m | 1.765 | - | - | - | - | 39 | ○ | ○ | ○ | ○ | ○ | ○ | ○ | ○ |
| 410560 | Dachmarkise Kassette Alu, Tuch grau, Länge: 4,5 m | 1.886 | - | - | - | - | 42,5 | - | - | - | - | - | - | - | ○ |
| 410114 | Patentierete Pedelec-Rollgarage, Beladungshöhe bis 124 cm ⁴²⁾ ⁶⁶⁾ | 595 | - | - | - | - | 11 | - | - | - | - | - | - | ○ | ○ |
| 410925 | Einschub- und Transportsystem für 2 Pedelecs / E-Bikes ⁷¹⁾ | 736 | - | - | - | - | 28,5 | - | - | - | - | - | - | ○ | ○ |
| 410270 | Doppelbodenstufach inkl. Absenkung mit Außenzugang hinter der Aufbau­ tür | 908 | - | - | - | - | 8,5 | ○ | X | ○ | X | ○ | X | ○ | X |
| 410760T | Dachfenster „skyview“ mit Designhimmel über Fahrerhaus ⁵⁰⁾ | 1.392 | - | - | - | - | 18 | ○ | ○ | ○ | ○ | ○ | ○ | ○ | ○ |
| 410851 | Vorbereitung Dachhaubenlüfter elektrisch | 242 | - | - | - | - | 0,5 | ● | ● | ● | ● | ● | ● | ● | ● |
| 410850 | Dachhaubenlüfter elektrisch über Küchenbereich ²²⁾ | 524 | - | - | - | - | 2,5 | ○ | ○ | ○ | ○ | ○ | ○ | ○ | ○ |
| 410393 | Heck-Designpaket mit Heckleuch­ ternerweiterung (Serie bei Mercedes-Benz Sprinter) | - | 348 | 378 | Serie | Serie | n.a. | ○ | ○ | ○ | ○ | ○ | ○ | ○ | - |

| Artikel-Nr. | | inkl. 20% MwSt. ohne NoVA | Fiat | | Mercedes | | kg | T 143 KB-LE lightweight 3.5t | T 143 KB-LE comfort 4.2t | T 145 RB-LE lightweight 3.5t | T 145 RB-LE comfort 4.2t | T 147 RB-LE „K“ lightweight 3.5 t | T 147 RB-LE „K“ comfort 4.2 t | T 148 RB-QB „K“ lightweight 3.5 t | T 148 RB-QB „K“ comfort 4.2 t | T 148 KB-LE H comfort 4.2t |
|---------------------------------|--|---------------------------|---------------------------------|---------------------------------|---------------------------------|---------------------------------|-------|------------------------------|--------------------------|------------------------------|--------------------------|-----------------------------------|-------------------------------|-----------------------------------|-------------------------------|----------------------------|
| | | | 140 PS inkl. 20% MwSt. 23% NoVA | 180 PS inkl. 20% MwSt. 35% NoVA | 150 PS inkl. 20% MwSt. 26% NoVA | 170 PS inkl. 20% MwSt. 32% NoVA | | | | | | | | | | |
| Elektrik | | | | | | | | | | | | | | | | |
| 510020 | Zweite Aufbauatterie Gel 80 Ah in vorhandener Batteriezentrale | 545 | - | - | - | - | 26 | - | ○ | - | ○ | - | ○ | - | ○ | ○ |
| 510057 | Lithium-Ionen-Batterie 150 Ah inkl. Batteriecomputer und sep. Touch-Display (ersetzt 90 Ah Lithium-Ionen-Batterie) | 1.533 | - | - | - | - | 5 | ○ | - | ○ | - | ○ | - | ○ | - | - |
| 510053 | Lithium-Ionen-Batterie 150 Ah inkl. Batteriecomputer und sep. Touch-Display ⁵⁵⁾ | 2.430 | - | - | - | - | -9,5 | - | ○ | - | ○ | - | ○ | - | ○ | ○ |
| 510056 | Lithium-Ionen-Batterie 90 Ah inkl. Batteriecomputer anstelle 80 Ah Gel-Batterie ¹⁰⁶⁾ | 897 | - | - | - | - | -14,5 | ● | ○ | ● | ○ | ● | ○ | ● | ○ | ○ |
| 510081 | Solaranlage: 2 x 110 Watt ¹²⁾ | 2.007 | - | - | - | - | 16,5 | ○ | ○ | ○ | ○ | ○ | ○ | ○ | ○ | ○ |
| 510180 | Spannungswandler 12 V auf 230 V, 2.000 W mit Netzvorrangschaltung ^{103) 110)} | 1.966 | - | - | - | - | 8 | ● | ● | ● | ● | ● | ● | ● | ● | ● |
| 510255 | Steckdosenpaket mit Zusatzsteckdosen (3 x 230 V, 2 x USB) ⁴⁵⁾ | 494 | - | - | - | - | 2,5 | ○ | ○ | ○ | ○ | ○ | ○ | ○ | ○ | ○ |
| 510201 | Alarmanlage Carthago Security ³⁵⁾ | - | 1.706 | 1.850 | 1.742 | 1.814 | 3 | ○ | ○ | ○ | ○ | ○ | ○ | ○ | ○ | ○ |
| Gas Wasser Sonstiges | | | | | | | | | | | | | | | | |
| 610020 | Truma DuoControl CS ⁷³⁾ | 444 | - | - | - | - | 3 | ○ | ○ | ○ | ○ | ○ | ○ | ○ | ○ | ○ |
| 610021 | Gasfilter für Truma DuoControl CS (empfohlen) ⁹⁵⁾ | 222 | - | - | - | - | 0,5 | ○ | ○ | ○ | ○ | ○ | ○ | ○ | ○ | ○ |
| 610045 | Komfort-Gasflaschenauszugssystem (nur i.V.m. Truma DuoControl CS) | 655 | - | - | - | - | 6 | ○ | ○ | - | - | - | - | - | - | - |
| 610140 | Außendusche warm / kalt in Rollergarage auf Beifahrerseite | 353 | - | - | - | - | 2,5 | ○ | ○ | ○ | ○ | ○ | ○ | ○ | ○ | ○ |
| 610480 | Rollergaragen-Upgrade mit Nadelfilz, Gepäcknetzen | 353 | - | - | - | - | 4,5 | ○ | ○ | ○ | ○ | ○ | ○ | ○ | ○ | ○ |
| 610500 | Aluriffelblechboden für Rollergarage ⁶⁶⁾ | 182 | - | - | - | - | 11 | ○ | ○ | ○ | ○ | ○ | ○ | ○ | ○ | ○ |
| Küche Geräte | | | | | | | | | | | | | | | | |
| 550067 | Gasbackofen mit Grillfunktion im Küchenunterschrank ³⁷⁾ | 1.069 | - | - | - | - | 8,5 | ○ | ○ | ○ | ○ | ○ | ○ | ○ | ○ | ○ |
| 550287 | Kaffeekapselmaschine mit Anschluss-Set inkl. Auszugssystem | 323 | - | - | - | - | 3 | ● | ● | ● | ● | ● | ● | ● | ● | ● |
| Heizung Klima | | | | | | | | | | | | | | | | |
| 650040 | Truma Combi 6E (zusätzlicher Elektroheizstab 2 x 900 Watt / 230 V) ⁶³⁾ | 746 | - | - | - | - | 1 | ○ | ○ | ○ | ○ | ○ | ○ | ○ | ○ | ○ |
| 650231 | Alde Warmwasserheizung, 230 V / Gasbetrieb mit Booster Fahrerhaus ^{63) 116)} | 3.126 | - | - | - | - | 56 | - | - | ○ | ○ | ○ | ○ | ○ | ○ | - |
| 650240 | Alde Wärmetauscher (Nutzung Motorwärme) ⁶⁵⁾ | 1.190 | - | - | - | - | 9,5 | - | - | ○ | ○ | ○ | ○ | ○ | ○ | - |

| Artikel-Nr. | | inkl. 20% MwSt. ohne NoVA | Fiat | | Mercedes | | kg | T 143 KB-LE lightweight 3.5t | T 143 KB-LE comfort 4.2t | T 145 RB-LE lightweight 3.5t | T 145 RB-LE comfort 4.2t | T 147 RB-LE „K“ lightweight 3.5 t | T 147 RB-LE „K“ comfort 4.2 t | T 148 RB-QB „K“ lightweight 3.5 t | T 148 RB-QB „K“ comfort 4.2 t | T 148 KB-LE H comfort 4.2t |
|--------------------|--|---------------------------|---------------------------------|---------------------------------|---------------------------------|---------------------------------|------|------------------------------|--------------------------|------------------------------|--------------------------|-----------------------------------|-------------------------------|-----------------------------------|-------------------------------|----------------------------|
| | | | 140 PS inkl. 20% MwSt. 23% NoVA | 180 PS inkl. 20% MwSt. 35% NoVA | 150 PS inkl. 20% MwSt. 26% NoVA | 170 PS inkl. 20% MwSt. 32% NoVA | | | | | | | | | | |
| Multimedia | | | | | | | | | | | | | | | | |
| 710029 | Mediacenter Pioneer 9" inkl. Navigation, Reisemobil-Routenführung, DAB+ (Fiat Ducato) ¹⁹⁾ | - | 1.875 | 2.032 | - | - | 3 | ○ | ○ | ○ | ○ | ○ | ○ | ○ | ○ | ○ |
| 710200 | Rückfahrkamerasystem mit Einzellinse ¹²¹⁾ | - | 1.382 | 1.498 | 1.411 | 1.469 | 0,5 | ● | ● | ● | ● | ● | ● | ● | ● | ● |
| 710220 | Rückfahrkamerasystem mit Doppellinse und Shutter (Fiat Ducato) ¹⁰⁰⁾ | - | 2.211 | 2.397 | - | - | 1 | ○ | ○ | ○ | ○ | ○ | ○ | ○ | ○ | ○ |
| 710501 | TV-Wandhalter 32", 180° drehbar im Eingangsbereich ^{36) 119)} | 716 | - | - | - | - | 4,5 | - | - | ● | ● | ● | ● | ● | ● | - |
| 710503 | TV-Auszugssystem 32" in Seitensitzbank ³⁶⁾ | 716 | - | - | - | - | 2 | - | - | - | - | - | - | - | - | ● |
| 710506 | TV-Auszugssystem 24" für TV-Schrank Wohnsitzgruppe ³⁶⁾ | 716 | - | - | - | - | 11 | ● | ● | - | - | - | - | - | - | - |
| 710547 | Smart-LED-TV 24" für TV-Auszugssystem / TV-Halter ³⁹⁾ | 1.472 | - | - | - | - | 4,5 | ● | ● | - | - | - | - | - | - | - |
| 710548 | Smart-LED-TV 32" für TV-Auszugssystem ³⁹⁾ | 1.997 | - | - | - | - | 8 | - | - | ● | ● | ● | ● | ● | ● | ● |
| 710481 | TV-Schrank im Schlafraum mit TV-Auszugssystem und Anschluss-Set ³⁶⁾ | 928 | - | - | - | - | 8,5 | - | ● | - | - | - | - | - | - | ● |
| 910460 | Zusätzlicher TV-Anschluss im Schlafraum ^{25) 36)} | 343 | - | - | - | - | 1,5 | ○ | ● | ○ | ● | ○ | ● | - | - | ● |
| 710477 | TV-Anschlussvorbereitung Schlafraum inkl. Kabelset und Abdeckblende | 292 | - | - | - | - | 1 | - | - | - | - | - | - | ○ | ● | - |
| 710474 | Smart-LED-TV 24" Schlafraum inkl. TV-Anschluss und schwenkbarem TV-Halter ^{23) 25) 39)} | 2.289 | - | - | - | - | 8,5 | - | - | - | ● | - | ● | - | - | - |
| 710472 | Smart-LED-TV 24" Schlafraum, TV-Schrank bzw. Waschräumrückwand ^{23) 25) 39) 87)} | 1.472 | - | - | - | - | 4 | - | ● | - | - | - | - | - | - | ● |
| 710478 | Smart-LED-TV 24" Schlafraum inkl. TV-Halter, Kontaktschalter Strom, TV-Signal ^{23) 39) 86)} | 1.966 | - | - | - | - | 5,5 | - | - | - | - | - | - | - | ● | - |
| Sat-Anlagen | | | | | | | | | | | | | | | | |
| 750041 | Sat-Anlage Teleco Flatsat Classic 85 mit CI-Slot ^{12) 23)} | 3.479 | - | - | - | - | 15 | ○ | ○ | ○ | ○ | ○ | ○ | ○ | ○ | ○ |
| 750046 | Sat-Anlage Teleco Flatsat Easy Skew Smart 90 / Twin LNB für zweiten TV ^{12) 23)} | 3.842 | - | - | - | - | 16,5 | ○ | ○ | ○ | ○ | ○ | ○ | ○ | ○ | ○ |
| Interieur | | | | | | | | | | | | | | | | |
| 810030 | Stilwelt nuovo | 696 | - | - | - | - | - | ○ | ○ | ○ | ○ | ○ | ○ | ○ | ○ | - |
| 810100 | Teppichboden für Wohnraum | 373 | - | - | - | - | 7,5 | ○ | ○ | ○ | ○ | ○ | ○ | ○ | ○ | ○ |
| 810120 | Teppichboden für Fahrerhausbereich | - | 228 | 247 | 233 | 243 | 2 | ○ | ○ | ○ | ○ | ○ | ○ | ○ | ○ | ○ |
| 810460 | Zentralhubbett elektrisch über Sitzgruppe, inkl. Dachfenster in T-Haube ^{38) 60) 116)} | 2.309 | - | - | - | - | 59 | - | - | ○ | ○ | ○ | ○ | ○ | ○ | ○ |
| 810580 | Wohnsitzgruppe umbaubar zur Schlafmöglichkeit ⁶⁹⁾ | 595 | - | - | - | - | 7,5 | ○ | ○ | ○ | ○ | ○ | ○ | ○ | ○ | ○ |
| 810726 | Duscheinlage wasserfest in Wohnraumbodendesign | 232 | - | - | - | - | 3,5 | ○ | ○ | - | - | - | - | - | - | ○ |
| 810610 | Massive Holz-Schiebetür vor dem Schlafzimmer | 413 | - | - | - | - | 5,5 | - | - | ○ | X | ○ | X | - | - | - |
| 810611 | Ausziehbare Fernsehwand und Raumteiler vor dem Schlafzimmer | 545 | - | - | - | - | 6,5 | - | - | - | - | - | - | ○ | X | - |

| Artikel-Nr. | | inkl. 20% MwSt. ohne NoVA | Fiat | | Mercedes | | kg | T 143 KB-LE lightweight 3.5t | T 143 KB-LE comfort 4.2t | T 145 RB-LE lightweight 3.5t | T 145 RB-LE comfort 4.2t | T 147 RB-LE „K“ lightweight 3.5 t | T 147 RB-LE „K“ comfort 4.2 t | T 148 RB-QB „K“ lightweight 3.5 t | T 148 RB-QB „K“ comfort 4.2 t | T 148 KB-LE H comfort 4.2t |
|---|--|---------------------------|---------------------------------|---------------------------------|---------------------------------|---------------------------------|-----|------------------------------|--------------------------|------------------------------|--------------------------|-----------------------------------|-------------------------------|-----------------------------------|-------------------------------|----------------------------|
| | | | 140 PS inkl. 20% MwSt. 23% NoVA | 180 PS inkl. 20% MwSt. 35% NoVA | 150 PS inkl. 20% MwSt. 26% NoVA | 170 PS inkl. 20% MwSt. 32% NoVA | | | | | | | | | | |
| Gewichtsreduzierende Sonderausstattung | | | | | | | | | | | | | | | | |
| 810900 | Offene Ablagen anstelle rundumlaufende Dachstaukästen im Heckbereich (zur Gewichtsreduktion) | 61 | - | - | - | - | -14 | ○ | - | ○ | - | ○ | - | - | - | - |
| 810260 | Heckbett mit Unterfederungssystem Carawinx anstelle Lattenrost | 575 | - | - | - | - | -2 | ○ | ○ | ○ | ○ | ○ | ○ | ○ | ○ | ○ |
| Wohnraumstoffe | | | | | | | | | | | | | | | | |
| 850304 | London 25 -Stoff-Kombination | Serie | Serie | Serie | Serie | Serie | - | X | X | X | X | X | X | X | X | X |
| 850314 | Paris-Stoff-Kombination | 424 | - | - | - | - | - | ○ | ○ | ○ | ○ | ○ | ○ | ○ | ○ | ○ |
| 850640 | Davos - Textilleder-Stoff-Kombination | 424 | - | - | - | - | 1 | ○ | ○ | ○ | ○ | ○ | ○ | ○ | ○ | ○ |
| 850505 | Teilleder Pearl | 1.503 | - | - | - | - | 2 | ○ | ○ | ○ | ○ | ○ | ○ | ○ | ○ | ○ |
| 850720 | Teilleder Macchiato 23 - Leder-Stoff-Kombination ¹¹²⁾ | 1.503 | - | - | - | - | 2 | ○ | ○ | ○ | ○ | ○ | ○ | ○ | ○ | ○ |
| 850508 | Leder Pearl | 3.711 | - | - | - | - | 3 | ○ | ○ | ○ | ○ | ○ | ○ | ○ | ○ | ○ |
| 850740 | Leder Macchiato ¹¹⁷⁾ | 3.711 | - | - | - | - | 3 | ○ | ○ | ○ | ○ | ○ | ○ | ○ | ○ | - |
| 850501 | Schlafwelt & Deko-Set: Dekokissen, Wohndecke, Spannbettlaken-Set ²⁶⁾ | 413 | - | - | - | - | 3,5 | ○ | ○ | ○ | ○ | ○ | ○ | ○ | ○ | ○ |

C1-tourer Edition+

comfort 4.2 t



FIAT
PROFESSIONAL
AL-KO

Mercedes-Benz
AL-KO

Der anspruchsvolle Alleskönner

Doppelboden-Keller mit riesigem, beheiztem Stauraum:



- Nutzhöhe bis zu 55,5 cm
- Außenzugang über mehrere große Klappen. Komfortabler Innenzugang über Sitzbankdeckel der L-Wohnsitzgruppe, aufschwenkbare Seitensitzbank (modellabhängig) sowie große Wohnraumbodenklappen
- Großer, zentraler Durchladeraum (Innenhöhe 22 cm) mit tief abgesenktem Stauraumkeller (Nutzhöhe 46 cm), bequem beladbar auch durch die XL-Aufbautür über große, aufstellbare Wohnraumbodenklappen
- Gesamter Doppelboden-Keller beheizt mit Klimagespeicherfunktion

AL-KO-Tiefrahmen Carthago spezial spezial:



- Zulässiges Gesamtgewicht bis 4,5 t

Carthago Karosseriebau der Liner-Premiumklasse:



- Hochstabile Karosserieverbindung mittels Traghölme (Dach-Wand / Boden-Wand)
- Absolut holzfreier Aufbau mit wasserabweisendem RTM-Hartschaum-Isolierkern
- Innenwände und Dachinnenseite aus Aluminium
- Mikrofaser-Klimawandbelag

I-I Basisfahrzeug

AL-KO-Tiefrahmen Carthago spezial

Ganzjahresbereifung (M+S)

16 Zoll Stahlfelgen

Tagfahrlicht in Scheinwerfer integriert

Schmutzfänger an Hinterachse

Pannenset Fix & Go

Fiat Ducato mit AL-KO-Tiefrahmen

Motor: Diesel 2,2 l Multijet 3 mit AdBlue (19 l), 180 PS / 132 kW, 4 Zylinder, 450 Nm, Euro VIe, 8G-Wandlerautomatik, Frontantrieb

8G-Wandlerautomatik in Serie

Klimaanlage manuell

Start-Stop-System

Kraftstofftank 60 l (Fiat Ducato)

Seitenwindassistent, Tempomat, ABS, ESP, ASR, elektronische Wegfahrsperrung, Hillholder, Hill Descent Control, Traction Plus, Stabilitätskontrolle für Anhänger, Kollisions-Bremssystem⁶⁵⁾

Airbag Fahrer / Beifahrer¹¹⁾

Cupholder

Mercedes-Benz Sprinter mit AL-KO-Tiefrahmen

Motor: Diesel 2,0 l mit AdBlue (22 l), 150 PS / 110 kW, 4 Zylinder, 330 Nm, Euro VI E, Frontantrieb

Automatikgetriebe 9G-Tronic inkl. Hold-Funktion

Start-Stop-System

Keyless Start inklusive Start/Stop-Taste

Airbag Fahrer / Beifahrer ¹⁾

Seitenwindassistent, Berganfahrhilfe, ABS, ASR, EBV, ESP

Cupholder Fahrer- und Beifahrer, Handschuhfach Beifahrerseite

Klappdeckel für Ablagefach

Automatische Fahrlichtsteuerung

Mercedes-Benz Notrufsystem, Pannenmanagement

Vlies-Batterie 12 V / 92 Ah

Kraftstofftank 65 l (Mercedes-Benz)

Aktiver Bremsassistent, Aktiver Assistenzsystem

Radzierblenden original Mercedes-Benz

Vorbereitung (Kabelsatz) für Zentralverriegelung Aufbau­tür

Wärmeluf­tzusatz­heizung elektrisch elektrisch im Fahrerhaus

Karosseriebau der Liner-Premiumklasse

10 Jahre Dichtigkeitsgarantie

Holzfreier Karosseriebau mit GFK-Dach- und Bodenbelag

Dach-Wandverbindung über Dachrundung und Tragholme

Dachsystemschiene seitlich mit Regenwasserableitung

Seiten- und Heckwand mit Aluminium auf Außen- und Innenseite

RTM-Hartschaum-Isolierkern in Dach, Boden und Seitenwand

Boden-Seitenwandverbindung über vollflächig verklebten Aluminium-Tragholme mit zusätzlichem Kältestopp

Gesamtwand- und Dachstärke 38 mm

Außenklappen aus original Seitenwandmaterial „Carthago Isoplus“

Klappendichtung innen- und außenliegend, äußere Dichtung als Schwallwasserschutz

Außenklappen und Aufbau­tür mit innenliegenden Scharnieren

Seitenschürzen segmentiert aus Aluminium-Profil

4-teiliger Heckrahmen mit separater Heckstoßstange

Dynamic-Design-Heck bei Modellen Mercedes-Benz inkl. Designerweiterungen

Carthago Rückleuchten mit Carthago C-Branding in LED

Aufbaufenster Seitz S4, kältebrückenfreier Doppelrahmen mit Isolierverglasung, Fliegengitterrollo und Verdunklungsplissee

LED-Außenleuchte über Aufbau­tür mit Regenabtropfkante

Ein­stiegs­stufe Aufbau­tür elektrisch ausfahrbar inklusive Warnsummer

Fahrerhaus

Stoßfänger und seitliche Anbauteile in Wagenfarbe lackiert

Kühlergrilldesign mit Chromelementen (Mercedes-Benz)

Kühlergrill mit Carthago Schriftzug (Fiat)

T-Haube in GFK

Fahrerhaustüren mit Zentralverriegelung und elektrisch bedienbaren Fenstern auf Fahrer- und Beifahrerseite

Fahrer- und Beifahrer­komfortsitze in Wohnraumstoff, drehbar, gepolsterten Armlehnen (Fiat)

Fahrer- und Beifahrer­komfortsitze Aguti in Wohnraumstoff, drehbar, gepolsterten Armlehnen (Mercedes-Benz)

Außenspiegel elektrisch verstell- und beheizbar

Rundumlaufende Dachstauschränke über Fahrerhaus

Trennvorhang zum Wohnraum

Doppelboden-Keller

- Nutzhöhe bis zu 55,5 cm
- Beheizter und beleuchteter Durchladestauraum
- Außenzugang über mehrere große Klappen
- Innenzugang über L-Wohnsitzgruppe mit Patentbeschlag, aufklappbare Seitensitzbank sowie über große Wohnraumbodenklappe im Eingangs- und Küchenbereich
- Zentraler Durchladerraum (Innenhöhe 22 cm) mit abgesenktem Stauraumkeller (Nutzhöhe 46 cm)

Große Rollergarage

- Rollergarage belastbar bis 350 kg
- Große Garagentür auf Beifahrerseite, zusätzliche Tür auf Fahrerseite
- Garagenboden mit GFK auf Ober- und Unterseite, Antirutschbelag
- Rundum frostsicher isoliert und beheizt
- Verzurrsystem über Aluminium-Tragholm inklusive acht Verzurrösen

Interieurdesign

- Stilwelt casablanca 3: Möbeldekor Edelkirsche mit großen Dachschränkfronten in Bicolor-Optik mit Hochglanz-Elfenbein kombiniert mit modernen Kontrasten in anthracite black

Wohnraum

- Wand- und Dachinnenseite mit Mikrofaser-Klimawandbelag
- L-Wohnsitzgruppe mit Seitensitzbank
- 360°-Wohnraumtisch, über Fußpedal drehbar und zweifach verschiebbar
- Ausdrehbarer Schuhschrank mit Aufnahmesystem im Sitzbanksockel inklusive LED-Akzentlicht
- Sitzpolster mit Mehrlagen-Premiumschaumkern und Rückenstützfunktion
- Doppelverbindungstechnik „Durafix“: Möbelteile verschraubt und verzapft
- Klappenschließer mit Softdämpfung
- Gardinensystem inklusive Dekogardine abnehmbar

Küche

- Küchentresen als optische Raumteilung und zusätzliche Arbeitsfläche
- Küchenarbeitsoberfläche in kratzfestem Schieferdekor
- Küchenzeile mit Besteckauszug
- Küchenauszüge rollengelagert „easy glide“ mit Soft-Close-Einzug
- Separater Abfallbehälter in getrenntem Hygienebereich
- 3-Flammen-Herd mit geteilter Glasabdeckung mit robustem Gussrost und Glasboden
- Edelstahl-Rundspüle in Arbeitsoberfläche eingelassen, mit multifunktionaler Spülenabdeckung inklusive Wandaufnahme zur Arbeitsflächenerweiterung
- Wasserarmatur in Metallausführung mit praktischer Topfhöhe
- Küchenrückwand in Dekorglas Creme
- Großer Kühlschrank mit beidseitiger Türöffnung, separatem Gefrierfach, automatischer Energiequellensuche 12 V / 230 V / Gasbetrieb
- Dachluke Mini-Heki

Bad | Umkleidezimmer

Umkleidezimmer & Raumtrennung

- Umkleidezimmer mit verschließbarer Waschaum- bzw. Raumbadtür zum Wohnraum
- Massive Holz-Schiebetür vor dem Schlafzimmer

Raumbad mit separatem Duschaum

- Ebener Duscheinstieg „one level“
- Handtuchstange über Runddusche
- Duscheinlage in Wohnraumbodendesign, herausnehmbar zum Duschen
- Handbrause höhenverstellbar an Chromstange
- Dachhaube im Duschaum
- Dachluke Mini-Heki Waschaum

Schlafen

Festbetten im Heck

- Zweitelliger, beheizter und unterlüfteter Lattenrost
- 7-Zonen-Qualitäts-Kaltschaummatratze
- Dachluke Mini-Heki
- Aufstellbares Kopfteil

Längseinzelbetten

- Einstiegstreppe ausziehbar inklusive Liegeflächenerweiterung
- Kleiderschränke unter den Betten abgesenkt in den Doppelboden-Keller, mit Liftfunktion und geteilter Matratze
- Rundumlaufende Dachstauschränke

Bordtechnik

Wasser

- Frisch- und Abwassertank im beheizten Doppelboden-Keller, Reinigungsöffnung über Wohnraumbodenklappe bzw. Rollergarage
- Wasserablasszentrale im zentralen Doppelboden-Keller
- Wartungsarmes Druckwasserpumpensystem

Gas

- Außenliegender, niedrig positionierter Gasflaschenkasten, Außenklappe mit separatem Aufsteller (modellabhängig)
- Aufnahme 2 x 11 kg Gasflaschen
- Gasabsperrhähne im Küchenbereich

Elektrik

- Elektrozentrale in Rollergarage inklusive Ladegerät, Sicherungen, FI-Schutzautomat, Ladeautomatik 16 A mit Abschaltautomatik bei Unterspannung
- Batteriezentrale beheizt, 1 x 80 Ah Gel-Batterie, im Doppelboden, Zugang durch Doppelbodenstauraum Fahrerseite, Stromhauptschalter
- Digitales Bedienpanel Truma CP+ für Warmluftheizung, hinter Technikblende über Eingangstür
- 230 V Steckdose im Eingangsbereich, Küche, Bad, Rollergarage
- 12 V Steckdose im Fahrerhaus (Fiat)
- USB Steckdose im Fahrerhaus (Fiat: 3x, Mercedes-Benz: 1x)

Innovatives Lichtkonzept

- Deckenbaldachine mit zusätzlichen LED-Lichtspots und indirekter LED-Beleuchtung
- LED-Akzentlicht im Küchenbereich / Sitzbanksockel
- Arbeitslicht und Ambientebeleuchtung separat schaltbar
- Anschlussvorbereitung für 24" / 32" LED-Flachbildschirm

Heiztechnik

- Warmluftauslässe im Wohnraum, Doppelboden-Keller, Rollergarage und Aufbautüreinstieg
- Fußbodenheizungseffekt durch beheizten Klimaspeicher-Doppelboden-Keller



Alle Modelle mit Automatikgetriebe in Serie



Bitte lesen Sie sich die rechtlichen Hinweise zu gewichtsbezogenen Angaben auf den Seiten 3-6 vor Vertragsabschluss aufmerksam durch!



Alternativ können Sie den QR-Code abschnappen und erhalten ebenfalls alle wichtigen Hinweise rund um das Thema Gewicht!



| | T 149 RB-LE comfort 4.2t Edition | |
|--|-------------------------------------|-----------------------------------|
| | Fiat Ducato | Mercedes-Benz Sprinter |
| Getriebe | 8G-Wandlerautomatik | Automatikgetriebe 9G-TRONIC |
| Serienfahrgestell | AL-KO Tiefrahmen heavy | AL-KO Tiefrahmen 415 CDI |
| Basismotorisierung | Diesel 2,2 l (180PS / 132 kW) | Diesel 2,0 l (150 PS / 110 kW) |
| Länge / Breite / Höhe ^{1) 2) 3)} (mm) | 7.345 / 2.270 / 2.920 | 7.500 / 2.270 / 2.950 |
| Radstand (mm) | 4.143 | 4.243 |
| Doppelbodenhöhe / Doppelboden-Kellerstauraum (mm) | 220 / 460 | 220 / 460 |
| Stehhöhe im Wohnraum (mm) | 1.980 | 1.980 |
| Heckgarage Innenhöhe (mm) | 1.200 | 1.200 |
| Türbreite / -höhe Heckgarage Beifahrerseite (mm) | 1.050 x 1.140 | 1.050 x 1.140 |
| Türbreite / -höhe Heckgarage Fahrerseite (mm) | 1.050 x 1.140 | 1.050 x 1.140 |
| Techn. zul. Gesamtmasse ⁹⁾ (kg) | 4.250 / 4.500* | 4.200 / 4.500* |
| Masse in fahrbereitem Zustand ⁶⁾ (kg) | 3.183 (3.024 - 3.342) | 3.136 (2.979 - 3.293) |
| Herstellerseitig festgelegte Masse für Zusatzausrüstung in Serie ⁷⁾ (kg) | 692 | 688 |
| Anhängelast max. ¹⁰⁾ (kg) | 1.800 | 2.000 |
| Max. Anzahl Sitzplätze im Fahrbetrieb mit 3-Punkt- Gurt Serie / Option ⁵⁾ | 4 | 4 |
| Schlafplätze Serie / Option | 2 / 3 | 2 / 3 |
| Maße Heckbett (mm) | 2.000 / 1.900 x 850 | 2.000 / 1.900 x 850 |
| Maße Bettumbau Sitzgruppe** (mm) | 1.920 x 1.125 / 650 | 1.920 x 1.125 / 650 |
| Kühlschrank Volumen / davon Frosterfach (l) | 153 / 29 | 153 / 29 |
| Heizungssystem | Truma Combi 6 | Truma Combi 6 |
| Frischwasservolumen ⁵²⁾ (l) | 150 | 150 |
| Abwasservolumen (l) | 140 | 140 |
| Batteriekapazität (Ah) | 80 | 80 |
| Steckdosen 230 V / 12 V / USB | 4 / 1 / 2 | 4 / 0 / 1 |
| Artikel-Nr. | 111172 | 111572 |
| Listenpreis siehe Beiblatt | | |

* Option Auflastung

** i.V.m. Sonderausstattung

²⁾ Die Fahrzeug-Gesamtbreite entspricht dem Maß von Außenwand zu Außenwand gemessen (Radläufe seitlich bei Fiat Ducato / Mercedes-Benz Sprinter ca. : + 70 mm)

Mit dem Editionsmodell Edition+ genießen Sie volle Ausstattung ohne Kompromisse – alles drin, was das Herz begehrt. Ganz gleich, ob Komfort, Sicherheit oder Design – Der C1-tourer Edition+ steht für ein Rundum-sorglos-Paket, das keine Wünsche offenlässt.

| Basisfahrzeug | Weitere Chassisoptionen |
|--|--|
| Fiat Ducato | Tempomat |
| Fiat Full-LED-Frontscheinwerfer | Ladebooster |
| Skid-Plate schwarz | Fahrerhausverdunklungssystem: Plissee an Front- und Seitenscheiben |
| Nebelscheinwerfer mit Abbiegelicht | Fahrerhauskomfortsitze mit Neigungs- und Höhenverstellung (vorn / hinten) |
| Scheinwerferrahmen in schwarz | Radiovorbereitung mit Dachantenne mit DAB+, Lautsprecher (4x) |
| Kraftstofftank 90 Liter | Aufbau Außen |
| Lenkrad und Schaltknäuf in Textilleder | Erweitertes und exklusives Außendekor mit dynamischer Linienführung und carthagotypischem c-branding |
| Armaturenbrettveredelung: Lüftungsgitter in chrom | Dachmarkise Kasette Alu, Tuch grau, Länge: 4,5 m |
| 16 Zoll Alufelgen Fiat für f40 heavy Chassis / f35 i.V.m. 8G-Wandlerautomatik | Dachluke Midi-Heki mit LED-Spots über L-Wohnsitzgruppe |
| Multifunktionslenkrad (Radiofernbedienung über Steuertasten) | Große Rollergaragentür auf der Fahrerseite |
| Klimaautomatik Fahrerhaus | XL-Aufbautür „premium two 2.0“ (Breite 63 cm) mit Doppelverriegelung, Fenster- und Insektenschutzrollo |
| Induktive Handyladeschale | Zentralverriegelung für XL-Aufbautür „premium two 2.0“ |
| Digitales Kombiinstrument mit Farbdisplay im Armaturenbrett | Rollergaragen-Upgrade |
| Multimediasystem Fiat 10,1" inkl. Navigation, Reisemobil-Routenführung und DAB+ | Elektrik |
| Mercedes-Benz Sprinter | Lithium-Ionen-Batterie 150 Ah inkl. Batteriecomputer und sep. Touch-Display |
| Motorvariante 170 PS / 125 kW, Euro VI E (nur i.V.m. Automatikgetriebe) | Steckdosenpaket mit Zusatzsteckdosen (3 x 230 V, 2 x USB) |
| 16 Zoll Alufelgen (schwarz) mit Ganzjahresbereifung | USB-Steckdose im Dachstauschrank über Heckbett |
| Vollautomatische Klimaanlage THERMOTRONIC | Vorbereitung Dachhaubenlüfter elektrisch |
| Aktiver Abstands-Assistent DISTRONIC | Vorbereitung Solaranlage |
| Aktiver Spurhalteassistent | Vorbereitung Sat-Anlage |
| Fernlichtassistent | Vorbereitung Rückfahrkamera (Einzellinse) |
| Reifendruckkontrollsystem | Gas / Wasser / Sonstiges |
| Verkehrszeichenassistent | Truma DuoControl CS |
| LED-High-Performance-Scheinwerfer | Außendusche warm / kalt in Rollergarage auf Beifahrerseite |
| Nebelscheinwerfer mit Abbiegelicht | SOG-Toilettenentlüftung |
| Vorderachse mit erhöhter Traglast | Abwasserschlauchset zur komfortablen Entsorgung |
| Kraftstofftank 92 Liter | Multimedia |
| Lederlenkrad mit Option Multifunktionstasten (bei Schaltgetriebe inkl. Schalthebel in Leder) | Rückfahrkamerasystem mit Einzellinse |
| Kombiinstrument mit Farbdisplay | TV-Auszugssystem 24" in Seitensitzbank |
| Regensensor | Smart-LED-TV 24" |
| Elektrische Feststellbremse | Interieur |
| Wärmedämmendes Glas mit Bandfilter an der Frontscheibe | Teppichboden für Fahrerhausbereich |
| MBUX 10,2" Multimedia inkl. Navigation und DAB+ | Schlafwelt & Deko-Set: Dekokissen, Wohndecke, Spannbettlaken-Set |
| PSM-Modul-Vorrüstung für Luftfederung | |

| Art. Nr. | 210630 | | 210640 | |
|---------------------------|---|---|---|---|
| | Edition+ | | Edition+ | |
| | Fiat Ducato | | Mercedes-Benz Sprinter | |
| | 140 PS inkl. 20 % MwSt. 23 % NoVA | 180 PS inkl. 20 % MwSt. 35 % NoVA | 150 PS inkl. 20 % MwSt. 26 % NoVA | 170 PS inkl. 20 % MwSt. 32 % NoVA |
| | EUR | EUR | EUR | EUR |
| Summe Einzelpositionen | 27.182 | 29.463 | 44.996 | 46.845 |
| Paketpreis | 24.322 | 26.363 | 39.254 | 40.868 |
| Ihre Ersparnis | 2.860 | 3.100 | 5.742 | 5.978 |
| Paketgewicht in kg | 133 | 133 | 162,5 | 162,5 |

Art. Nr.

210741

| Paket Küche / Kaffee | Gewicht | 149 RB-LE | |
|--|---------|------------------------------|--------------|
| | | inkl. 20% MwSt. ohne NoVA | EUR |
| | kg | | |
| Spannungswandler 12 V auf 230 V, 2.000 Watt, Netzvorrangschaltung* ¹⁰³⁾ | | | 1.966 |
| Kaffeekapselmaschine mit Anschluss-Set inkl. Auszugssystem | | | 323 |
| Summe Einzelpositionen | 11 | | 2.289 |
| Paketpreis | | | 1.946 |
| Ihre Ersparnis | | | 343 |

Art. Nr.

210590

| TV-Paket Schlafraum | Gewicht | 149 RB-LE | |
|---|---------|------------------------------|--------------|
| | | inkl. 20% MwSt. ohne NoVA | EUR |
| | kg | | |
| TV-Schrank im Schlafraum mit TV-Auszugssystem ³⁶⁾ | | | 928 |
| Smart-LED-TV 24" Schlafraum ^{23) 39)} | | | 1.472 |
| Summe Einzelpositionen | 12,5 | | 2.400 |
| Paketpreis | | | 1.654 |
| Ihre Ersparnis | | | 746 |
| AUFPREIS Sat-Anlage Teleco Flatsat Easy Skew Smart 90 / Twin LNB für zweiten TV ^{12) 23)} | 30 | | 3.176 |

Art. Nr.

212318

| Fahrassistenz-Paket Fiat (kamera- und radarbasiert) ¹²¹⁾ | Gewicht | 140 PS inkl. 20% MwSt. 23% NoVA | | 180 PS inkl. 20% MwSt. 35% NoVA | |
|---|----------|------------------------------------|-----|------------------------------------|-----|
| | | | EUR | | EUR |
| | kg | | | | |
| Aktiver Notbremsassistent mit Fußgänger- und Radfahrererkennung | | | ✓ | | ✓ |
| Aktiver Spurhalteassistent | | | ✓ | | ✓ |
| Regen- und Lichtsensor | | | ✓ | | ✓ |
| Verkehrsschilderkennung | | | ✓ | | ✓ |
| Fernlichtassistent | | | ✓ | | ✓ |
| Intelligenter Geschwindigkeitsassistent | | | ✓ | | ✓ |
| Aufmerksamkeitsassistent | | | ✓ | | ✓ |
| Reifendrucksensoren | | | ✓ | | ✓ |
| Paketpreis | 4 | 2.031 | | 2.201 | |

| Artikel-Nr. | | | | | | | kg | T 149 RB-LE comfort 4.2t |
|---|---|---------------------------|---------------------------------|---------------------------------|---------------------------------|---------------------------------|------|--------------------------|
| | | Fiat | | Mercedes | | | | |
| | | inkl. 20% MwSt. ohne NoVA | 140 PS inkl. 20% MwSt. 23% NoVA | 180 PS inkl. 20% MwSt. 35% NoVA | 150 PS inkl. 20% MwSt. 26% NoVA | 170 PS inkl. 20% MwSt. 32% NoVA | | |
| Fahrgestell Fiat Ducato | | | | | | | | |
| 311810 | Verstärkte Feder Vorderachse für optimierten Fahrkomfort ⁵⁷⁾ | - | 745 | 808 | - | - | - | ○ |
| 311815 | AL-KO „ACS“ High Performance Federbein Vorderachse ⁵⁷⁾ | - | 1.791 | 1.941 | - | - | - | ○ |
| 310469 | Auflastung von 4.250 kg auf 4.500 kg bei Fiat Ducato f40 heavy | - | 409 | 443 | - | - | - | ○ |
| 410281 | Außenfarbe Fahrerhaus schwarz-metallic | - | 1.322 | 1.433 | - | - | - | ○ |
| Fahrgestell Mercedes-Benz Sprinter | | | | | | | | |
| 310467 | Auflastung von 4.200 kg auf 4.500 kg | - | - | - | 417 | 434 | - | ○ |
| 410282 | Fahrerhaus Außenfarbe Metallic: obsidianschwarz | - | - | - | 1.963 | 2.044 | - | ○ |
| Weitere Chassisoptionen | | | | | | | | |
| 311400 | Anhängerkupplung abnehmbar | - | 2.283 | 2.475 | 2.331 | 2.427 | 38 | ○ |
| 311300 | Kurbel-Heckstützen zur Wankstabilisierung im Stand (Fiat Ducato) | 444 | - | - | - | - | 9,5 | ○ |
| 311301 | Kurbel-Heckstützen zur Wankstabilisierung im Stand (Mercedes-Benz Sprinter) | 444 | - | - | - | - | 12 | ○ |
| Aufbau außen | | | | | | | | |
| 410760T | Dachfenster „skyview“ mit Designhimmel über Fahrerhaus ⁶⁰⁾ | 1.392 | - | - | - | - | 18 | ○ |
| 410850 | Dachhaubenlüfter elektrisch über Küchenbereich ²²⁾ | 524 | - | - | - | - | 2,5 | ○ |
| 410393 | Heck-Designpaket mit Heckleuchtererweiterung (Serie bei Mercedes-Benz) | - | 348 | 378 | Serie | Serie | n.a. | ○ |
| Elektrik | | | | | | | | |
| 510081 | Solaranlage: 2 x 110 Watt ¹²⁾ | 2.007 | - | - | - | - | 16,5 | ○ |
| 510201 | Alarmanlage Carthago Security ³⁵⁾ | - | 1.706 | 1.850 | 1.742 | 1.814 | 3 | ○ |
| Gas Wasser Sonstiges | | | | | | | | |
| 610021 | Gasfilter für Truma DuoControl CS (empfohlen) ⁹⁵⁾ | 222 | - | - | - | - | 0,5 | ○ |
| 610500 | Aluriffelblechboden für Rollergarage ⁶⁶⁾ | 182 | - | - | - | - | 11 | ○ |
| Küche Geräte | | | | | | | | |
| 550081 | Tec-Tower Kühlschrankkombination 153 l mit sep. Gasbackofen ⁷⁵⁾ | 887 | - | - | - | - | 16,5 | ○ |
| 550067 | Gasbackofen mit Grillfunktion im Küchenunterschrank ³⁷⁾ | 1.069 | - | - | - | - | 8,5 | ○ |
| Heizung Klima | | | | | | | | |
| 650040 | Truma Combi 6E (zusätzlicher Elektroheizstab 2 x 900 Watt / 230 V) ⁶³⁾ | 746 | - | - | - | - | 1 | ○ |
| 650231 | Alde Warmwasserheizung, 230 V / Gasbetrieb mit Booster Fahrerhaus ^{63) 116)} | 3.126 | - | - | - | - | 56 | ○ |
| 650240 | Alde Wärmetauscher (Nutzung Motorwärme) ⁶⁵⁾ | 1.190 | - | - | - | - | 9,5 | ○ |
| Multimedia | | | | | | | | |
| 710481 | TV-Schrank im Schlafraum mit TV-Auszugssystem und Anschluss-Set ³⁶⁾ | 928 | - | - | - | - | 8,5 | ● |
| 910460 | Zusätzlicher TV-Anschluss im Schlafraum ^{25) 36)} | 343 | - | - | - | - | 1,5 | ● |
| 710472 | Smart-LED-TV 24" Schlafraum, TV-Schrank bzw. Waschräumrückwand ^{23) 25) 39) 87)} | 1.472 | - | - | - | - | 4 | ● |

| Artikel-Nr. | | inkl. 20% MwSt. ohne NoVA | Fiat | | Mercedes | | kg | T 149 RB-LE comfort 4.2t |
|-----------------------|---|---------------------------|---------------------------------|---------------------------------|---------------------------------|---------------------------------|------|--------------------------|
| | | | 140 PS inkl. 20% MwSt. 23% NoVA | 180 PS inkl. 20% MwSt. 35% NoVA | 150 PS inkl. 20% MwSt. 26% NoVA | 170 PS inkl. 20% MwSt. 32% NoVA | | |
| | | | | | | | | |
| Sat-Anlagen | | | | | | | | |
| 750041 | Sat-Anlage Teleco Flatsat Classic 85 mit CI-Slot ^{12) 23)} | 3.479 | - | - | - | - | 15 | ○ |
| 750046 | Sat-Anlage Teleco Flatsat Easy Skew Smart 90 / Twin LNB für zweiten TV ^{12) 23)} | 3.842 | - | - | - | - | 16,5 | ○ |
| Interieur | | | | | | | | |
| 810100 | Teppichboden für Wohnraum | 373 | - | - | - | - | 7,5 | ○ |
| 810580 | Wohnsitzgruppe umbaubar zur Schlafmöglichkeit ⁶⁹⁾ | 595 | - | - | - | - | 7,5 | ○ |
| 810260 | Heckbett mit Unterfederungssystem Carawinx anstelle Lattenrost | 575 | - | - | - | - | -2 | ○ |
| Wohnraumstoffe | | | | | | | | |
| 850304 | London 25 -Stoff-Kombination | Serie | Serie | Serie | Serie | Serie | - | X |
| 850640 | Davos - Textilleder-Stoff-Kombination | 424 | - | - | - | - | 1 | ○ |
| 850505 | Teilleder Pearl | 1.503 | - | - | - | - | | ○ |

chic c-line

Teilintegriert



FIAT
PROFESSIONAL
AL-KO

Mercedes-Benz
AL-KO

Die Faszination der Carthago Premiumklasse:

Eleganz, Komfort und Extravaganz

Exklusives Außendesign:



- Modernes GFK-Busheck
- Carthago Rückleuchten mit LED-Lauflichtblinker

Komfortbetonte Grundrisse:



- L-Wohnsitzgruppe mit rechteckigem Tisch
- Apothekerschrank
- Separierbares Umkleidezimmer

Doppelboden-Keller mit riesigem, beheiztem Stauraum:



- Nutzhöhe bis zu 70 cm
- Außenzugang über mehrere große Klappen. Komfortabler Innenzugang über Sitzbankdeckel der L-Wohnsitzgruppe, aufklappbare Seitensitzbank sowie große Wohnraumbodenklappen
- Großer, zentraler Durchladeraum (Innenhöhe 22 cm) mit tief abgesenktem Stauraumkeller (Nutzhöhe 46 cm), bequem beladbar auch durch die XL-Aufbautür über große, aufstellbare Wohnraumbodenklappe
- Gesamter Doppelboden beheizt mit Klimagespeicherfunktion
- Erweitertes Stauraumkonzept im Wohnraum mit umlaufenden Dachstauschränken im Fahrerhaus und Schlafbereich

Überdurchschnittliche Autarkie:



- 170-l-Frischwasser, 140-l-Abwasser, 2 x 80 Ah Batterien

Carthago Karosseriebau der Liner-Premiumklasse:



- Hochstabile Karosserieverbindung mittels Traghölme (Dach-Wand / Boden-Wand)
- Holzfreier Aufbau mit wasserabweisendem RTM-Hartschaum-Isolierkern
- Wand und Dachinnenseite aus Aluminium, damit Blitzschutz
- Mikrofaser-Wandbelag

Digitales Bordmanagement - smart, intuitiv, vernetzt



Mit dem neuen digitalen Bordmanagementsystem startet Carthago in die Zukunft der Fahrzeugsteuerung. Ob über das große 7 Zoll Touchpanel oder per App von unterwegs (optional) – alle wichtigen Funktionen sind zentral steuerbar und jederzeit im Blick.

I-I Basisfahrzeug

AL-KO-Tiefrahmen Carthago spezial

Ganzjahresbereifung (M+S)

16 Zoll Stahlfelgen

Tagfahrlicht in Scheinwerfer integriert

Schmutzfänger an Hinterachse

Pannenset Fix & Go

Fiat Ducato mit AL-KO-Tiefrahmen

Motor: Diesel 2,2 l Multijet 3 mit AdBlue (19 l), 140 PS / 104 kW, 4 Zylinder, 380 Nm, Euro VIe, 8G-Wandlerrautomatik, Frontantrieb

8G-Wandlerrautomatik in Serie

Start-Stop-System

Klimaanlage manuell

Seitenwindassistent, Tempomat, ABS, ESP, ASR, elektronische Wegfahrsperrung, Hillholder, Hill Descent Control, Traction Plus, Stabilitätskontrolle für Anhänger, Kollisions-Bremssystem ⁶⁵⁾

Kraftstofftank 90 l (Fiat Ducato)

Airbag Fahrer / Beifahrer ¹¹⁾

Cupholder

Radzierblenden mit Carthago Schriftzug

Mercedes-Benz Sprinter mit AL-KO-Tiefrahmen

Motor: Diesel 2,0 l mit AdBlue (22 l), 150 PS / 110 kW, 4 Zylinder, 330 Nm, Euro VI E, Frontantrieb

Automatikgetriebe 9G-Tronic inkl. Hold-Funktion

Start-Stop-System

Keyless Start inklusive Start/Stop-Taste

Airbag Fahrer / Beifahrer ¹⁾

Seitenwindassistent, Berganfahrhilfe, ABS, ASR, EBV, ESP

Cupholder Fahrer- und Beifahrer, Handschuhfach Beifahrerseite

Klappdeckel für Ablagefach

Automatische Fahrlichtsteuerung

Mercedes-Benz Notrufsystem, Pannenmanagement

Vlies-Batterie 12 V / 92 Ah

Kraftstofftank 92 l (Mercedes-Benz)

Aktiver Bremsassistent, Aktiver Assistenzsystem

Radzierblenden original Mercedes-Benz

Vorbereitung (Kabelsatz) für Zentralverriegelung Aufbau­tür

Wärmeluf­tzusatz­heizung elektrisch elektrisch im Fahrerhaus

Karosseriebau der Liner-Premiumklasse

10 Jahre Dichtigkeitsgarantie

Holzf­rei­er Karosseriebau mit GFK-Dach- und Bodenbelag

Dach-Wandverbindung über Dachrundung und Tragholme

Dachsystemschi­nen seitlich mit Regenwasserableitung

Seiten- und Heckwand mit Aluminium auf Außen- und Innenseite

RTM-Hartschaum-Isolierkern in Dach, Boden und Seitenwand

Boden-Seitenwandverbindung über vollflächig verklebten Aluminium-Tragholme mit zusätzlichem Kältestopp

Gesamtwand- und Dachstärke 38 mm

Karosserie mit geprüf­tem Blitzschutz / Faraday-Käfig

Außenklappen aus original Seitenwandmaterial „Carthago Isoplus“

Klappendichtung innen- und außenliegend, äußere Dichtung als Schwallwasserschutz

Außenklappen und Aufbau­tür mit innenliegenden Scharnieren

Seitenschürzen segmentiert aus Aluminium-Profil

GFK-Busheck doppelschalig isoliert, separate Heckstoßstange

Carthago Rückleuchten mit LED-Lauflichtblinker

Aufbau­fenster Seitz S4, kältebrückenfreier Doppelrahmen mit Isolierverglasung, Fliegengitterrollo und Verdunklungsplissee

LED-Außenleuchte über Aufbau­tür mit Regenabtropfkante

Einstiegsstufe Aufbau­tür elektrisch ausfahrbar inklusive Warnsummer

Fahrerhaus

T-Haube in GFK

Fahrerhaustüren mit Zentralverriegelung und elektrisch bedienbaren Fenstern auf Fahrer- und Beifahrerseite

Fahrer- und Beifahrer­komfortsitze Aguti in Wohnraumstoff, drehbar, gepolsterten Armlehnen

Außenspiegel elektrisch verstell- und beheizbar

Rundumlaufende Dachstauschränke über Fahrerhaus

Trennvorhang zum Wohnraum

Doppelboden-Keller

Nutzhöhe bis zu 70 cm

Beheizter und beleuchteter Durchladestauraum

Außenzugang über mehrere große Klappen

Innenzugang über L-Wohnsitzgruppe mit Patentbeschlag, aufklappbare Seitensitzbank sowie über große Wohnraumbodenklappe im Eingangs- und Küchenbereich

Zentraler Durchladerraum (Innenhöhe 22 cm) mit abgesenktem Stauraumkeller (Nutzhöhe 46 cm)

Große Rollergarage

- Rollergarage belastbar bis 350 kg
- Große Garagentüren auf Beifahrer- und Fahrerseite
- Garagenboden mit GFK auf Ober- und Unterseite, Antirutschbelag
- Rundum frostsicher isoliert und beheizt
- Verzurrsystem über Aluminium-Tragholm inklusive acht Verzurrösen

Interieurdesign

- Stilwelt amalfi: Möbeldekor Exklusiv-Nussbaum mit grifflosen Dachschrankfronten in Bicolor-Optik mit juraweiß-matt, Akzenten in schiefergrau und Arbeitsflächen in grauer Natursteinoptik

Wohnraum

- Wand- und Dachinnenseite mit Mikrofaser-Klimawandbelag
- L-Wohnsitzgruppe mit Seitensitzbank
- Panoramadachluke Heki III über Wohnsitzgruppe mit LED-Lichtspots
- Textile Wandverkleidung hinter Seitensitz in anthrazit mit eleganten Ziernähten
- 360°-Wohnraumschreibtisch, über Fußpedal drehbar und zweifach verschiebbar
- Ausdrehbarer Schuhschrank mit Aufnahmesystem im Sitzbanksockel inklusive LED-Akzentlicht
- Sitzpolster mit Mehrlagen-Premiumschaumkern und Rückenstützfunktion
- Doppelverbindungstechnik „Durafix“: Möbelteile verschraubt und verzapft
- Klappenschließer mit Softdämpfung
- Textile Fensterverkleidung im Wohn- und Schlafraum in anthrazit. (Textile Fensterverkleidung Schlafbereich erst erhältlich ab Dezember 2025)

Küche

- Erhöhter Küchentresen als optische Raumteilung und zusätzlicher Arbeitsfläche
- Küchenarbeitsoberfläche und Küchenrückwand in grauer Natursteinoptik
- Arbeitsfläche unterleuchtet mit LED-Lichtband
- Küchenauszüge rollengelagert „easy glide“ mit Soft-Close-Einzug
- Separater Abfallbehälter in getrenntem Hygienebereich
- Beleuchteter Design-Barschrank an Küchenrückwand mit integriertem Weinflaschenauszug
- Separate Besteckschublade mit Einteilung, Flaschenaufnahme
- 3-Flammen-Herd mit geteilter Glasabdeckung für zusätzliche Abstellfläche mit robustem Gussrost und reinigungsfreundlichem Glasboden
- Edelstahl-Rundspüle in Arbeitsoberfläche eingelassen, mit multifunktionaler Spülenabdeckung inklusive Wandaufnahme zur Arbeitsflächenerweiterung
- Design-Wasserarmatur aus Metall mit Ausziehbrause
- Großer Kühlschrank mit beidseitiger Türöffnung, separatem Gefrierfach, automatischer Energiequellensuche 12 V / 230 V / Gasbetrieb
- Apothekerschrank ausziehbar
- Elektrischer Dachhaubenlüfter

Bad | Umkleidezimmer

Umkleidezimmer & Raumtrennung

- Umkleidezimmer mit verschließbarer Raumtrenntür zum Wohnraum
- Massive Holz-Schiebetür vor dem Schlafzimmer

Raumbad mit separatem Duschaum

- Ebener Duscheinstieg „one level“
- Handtuchstange über Runddusche
- Duscheinlage wasserfest in Wohnraumbodendesign
- Handbrause höhenverstellbar an Chromstange
- Dachhaube im Duschaum
- Dachluke Mini-Heki Waschaum
- Waschtischunterschrank mit Toilettenpapierhalter, Spiegelstauschrank
- Raumbadtür mit 3-fach-Funktion (Waschaum-Doppeltür für Toilettenraum und Raumtrennung Wohnraum)

Schlafen

Festbetten im Heck

Medizinisch empfohlenes, punktelastisches Schlafsystem Carawinx, beheizt und unterlüftet

7-Zonen-Qualitäts-Kaltschaummatratze

Dachluke Mini-Heki

Aufstellbares Kopfteil

Längseinzelbetten

Komfort-Einstiegstreppe ausziehbar mit zusätzlichem Stauraum inklusive Liegenflächenerweiterung

Design-Ablagen im Bereich Dachstauschränke Schlafzimmer

Kleiderschränke unter den Betten abgesenkt in den Doppelboden-Keller, mit Liftfunktion und geteilter Matratze

Rundumlaufende Dachstauschränke

Bordtechnik

Wasser

Frisch- und Abwassertank im beheizten Doppelboden-Keller, Reinigungsöffnung über Wohnraumbodenklappe bzw. Rollergarage (modellabhängig)

Wasserablasszentrale im zentralen Doppelboden-Keller

Wartungsarmes Druckwasserpumpensystem

Abwasserschlauch-Set zur komfortablen Entsorgung

Gas

Außenliegender, niedrig positionierter Gasflaschenkasten

Aufnahme 2 x 11 kg Gasflaschen

Gasabsperrhähne im Küchenbereich

Elektrik

Elektrozentrale in Rollergarage inklusive Ladegerät, Sicherungen, FI-Schutzautomat, Ladeautomatik 16 A mit Abschaltautomatik bei Unterspannung

Batteriezentrale beheizt, 2 x 80 Ah Gel-Batterien, im Doppelboden, Zugang durch Doppelbodenstauraum Beifahrerseite, Stromhauptschalter

Digitales Bedienpanel Truma CP+ für Warmluftheizung, hinter Technikblende über Eingangstür

Digitales Bedienpanel 7 Zoll mit kapazitivem Touchdisplay zur Abfrage der Füllstände und Bordsteuerung hinter Technikblende über der Eingangstür

230 V Steckdose im Eingangsbereich, Küche, Bad, Rollergarage

12 V Steckdose im Fahrerhaus (Fiat)

USB Steckdose im Fahrerhaus (3x)

Innovatives Lichtkonzept

Beleuchtungssystem mit zahlreichen LED-Lichtspots im Fahrerhaus, Wohn- und Umkleidezimmer stufenlos dimmbar

Deckenbaldachine mit zusätzlichen LED-Lichtspots und indirekter LED-Beleuchtung

LED-Akzentlicht mit Hinterleuchtung im Eingangsbereich

Anschlussvorbereitung für 32" LED-Flachbildschirm

Heiztechnik

Warmluftauslässe im Wohnraum, Doppelboden-Keller, Rollergarage und Aufbautüreinstieg

Fußbodenheizungseffekt durch beheizten Klimaspeicher-Doppelboden-Keller



Alle Modelle mit Automatikgetriebe in Serie



Bitte lesen Sie sich die rechtlichen Hinweise zu gewichtsbezogenen Angaben auf den Seiten 3-6 vor Vertragsabschluss aufmerksam durch!



Alternativ können Sie den QR-Code abschnappen und erhalten ebenfalls alle wichtigen Hinweise rund um das Thema Gewicht!



| | T 4.9 LE | |
|--|-----------------------------------|-----------------------------------|
| | Fiat Ducato | Mercedes-Benz Sprinter |
| Basisfahrzeug | Fiat Ducato | Mercedes-Benz Sprinter |
| Getriebe | 8G-Wandlerautomatik | Automatikgetriebe 9G-Tronic |
| Serienfahrgestell | AL-KO-Tiefrahmen 40 heavy | AL-KO Tiefrahmen 415 CDI |
| Basismotorisierung | Diesel 2,2 l (180 PS / 132 kW) | Diesel 2,0 l (150 PS / 110 kW) |
| Länge / Breite / Höhe (mm) ^{1) 2) 3)} | 7.340 / 2.270 / 2.920 | 7.500 / 2.270 / 2.950 |
| Radstand (mm) | 4.143 | 4.243 |
| Doppelbodenhöhe / Doppelboden-Kellerstauraum (mm) | 220 / 460 | |
| Stehhöhe im Wohnraum (mm) | 1.980 | |
| Heckgarage Innenhöhe (mm) | 1.200 | |
| Türbreite / -höhe Heckgarage Beifahrerseite (mm) | 1.050 x 1.140 | |
| Türbreite / -höhe Heckgarage Fahrerseite (mm) | 1.050 x 1.140 | |
| Techn. zul. Gesamtmasse (kg) ⁹⁾ | 4.250 / 4.500* | 4.200 / 4.500* |
| Masse in fahrbereitem Zustand (kg) ⁶⁾ | 3.395 (3.225 - 3.565) | 3.357 (3.189 - 3.525) |
| Herstellerseitig festgelegte max. Masse für Zusatzausrüstung in Serie (kg) ⁷⁾ | 478 | 465 |
| Anhängelast max. (kg) ¹⁰⁾ | 1.800 | 2.000 |
| Max. Anzahl Sitzplätze im Fahrbetrieb mit 3-Punkt-Gurt Serie ⁵⁾ | 4 | |
| Schlafplätze (Serie / Option) | 2 / 3 | |
| Maße Heckbett (mm) | 2.000 / 1.900 x 850 | |
| Maße Bettumbau Sitzgruppe (mm) *** | 1.920 x 1.125 / 670 | |
| Kühlschrank Volumen / davon Frosterfach (l) | 153 / 29 | |
| Heizungssystem | Truma Combi 6 | |
| Frischwasservolumen (l) ⁵²⁾ | 170 | |
| Frischwasservolumen bei Fahrbefüllung (l) | 20 | |
| Abwasservolumen (l) | 140 | |
| Batteriekapazität (Ah) | 2 x 80 | |
| Steckdosen 230 V / 12 V / USB | 4 / 1 / 2 | |
| Artikel-Nr. | 131270 | 131470 |
| Listenpreis siehe Beiblatt | | |

* Option mit max. Auflastung

*** i.V.m. Sonderausstattung

²⁾ Die Fahrzeug-Gesamtbreite entspricht dem Maß von Außenwand zu Außenwand gemessen (Radläufe seitlich ca.: + 70 mm).

| Art. Nr. | 216071 | | 216076 | | |
|--|---------|-----------------------------------|-----------------------------------|-----------------------------------|-----------------------------------|
| Super-Paket | Gewicht | Fiat | | Mercedes-Benz | |
| | | 140 PS inkl. 20 % MwSt. 23 % NoVA | 180 PS inkl. 20 % MwSt. 35 % NoVA | 150 PS inkl. 20 % MwSt. 26 % NoVA | 170 PS inkl. 20 % MwSt. 32 % NoVA |
| | kg | EUR | EUR | EUR | EUR |
| Chassis-Optionen | | | | | |
| Halbautomatische Klimaanlage Tempmatic ³³⁾ | | - | - | 3.730 | 3.883 |
| Skid-Plate schwarz | | 108 | 117 | - | - |
| Nebelscheinwerfer mit Abbiegelicht | | 300 | 326 | - | - |
| Scheinwerferrahmen in schwarz | | 72 | 78 | - | - |
| Tempomat | | Serie | Serie | 663 | 690 |
| Ladebooster ⁴⁷⁾ | | 252 | 274 | 258 | 268 |
| Vorderachse mit erhöhter Traglast | | - | - | 601 | 626 |
| Lederlenkrad mit Option Multifunktionstasten (bei Schaltgetriebe inkl. Leder-Schalthebel) | | - | - | 552 | 575 |
| Kombiinstrument mit Farbdisplay | | - | - | 699 | 728 |
| Regensensor | | - | - | 282 | 294 |
| Elektrische Feststellbremse | | - | - | 699 | 728 |
| Wärmedämmendes Glas mit Bandfilter an der Frontscheibe | | - | - | 417 | 434 |
| Fahrerhauskomfortsitze mit Neigungs- und Höhenverstellung (vorn / hinten) | | 697 | 755 | 712 | 741 |
| Fahrerhausverdunklungssystem, Plissee an Seitenscheiben und Frontscheibe | | 889 | 964 | 908 | 945 |
| Kurbel-Heckstützen zur Wankstabilisierung im Stand | | 529 | 573 | 540 | 562 |
| MBUX 10,2" Multimedia inkl. Navigation und DAB+ | | - | - | 5.509 | 5.735 |
| Verkehrszeichenassistent | | - | - | 528 | 549 |
| Aufbau-Optionen | | | | | |
| XL-Aufbautür „premium two 2.0“ (Breite 63 cm) mit Doppelverriegelung, Fenster- und Insektenschutzrollo | | 637 | 690 | 650 | 677 |
| Zentralverriegelung Fahrerhaustüren und Aufbautür mit Funktion „coming home“ ¹⁷⁾ | | 697 | 755 | 712 | 741 |
| Rollergaragen-Upgrade mit Nadelfilz, Gepäcknetzen | | 421 | 456 | 429 | 447 |
| SOG-Toilettenentlüftung über Dachkamin | | 445 | 482 | 454 | 473 |
| Truma DuoControl CS ⁷³⁾ | | 529 | 573 | 540 | 562 |
| Design-Barschrank mit Gläserhalter und Glas-Set über Küche ⁶⁴⁾ | | 517 | 560 | 528 | 549 |
| USB-Steckdose im Dachstauschrank über Heckbett | | 132 | 143 | 135 | 141 |
| Vorbereitung Solaranlage | | 288 | 313 | 294 | 307 |
| Vorbereitung Sat-Anlage | | 288 | 313 | 294 | 307 |
| Vorbereitung Rückfahrkamera (Einzellinse) | | 288 | 313 | 294 | 307 |
| Radio / Moniceiver Pioneer 6,8" inkl. DAB+, Radiovorb., Dachantenne, Lausprecher (4x) ^{80) 88)} | | 1.322 | 1.433 | - | - |
| Rückfahrkamerasystem mit Einzellinse | | 1.382 | 1.498 | 1.411 | 1.469 |
| Summe Einzelpositionen | | 9.794 | 10.616 | 21.839 | 22.736 |
| Paketpreis | | 7.919 | 8.584 | 18.465 | 19.224 |
| Ihre Ersparnis | | 1.875 | 2.032 | 3.374 | 3.513 |
| Paketgewicht in kg | | 55 | 55 | 75 | 75 |
| AUFPREIS Mediacyber Pioneer 9" inkl. Navigation, Reisemobil-Routenführung, DAB+ ¹⁹⁾ | 1 | 1.094 | 1.185 | - | - |
| AUFPREIS Multimediastem Fiat 10,1" inkl. Navigation, Reisemobil Routenführung und DAB+* | 1 | 1.742 | 1.889 | - | - |
| AUFPREIS Rückfahrkamera mit Doppellinse und Shutter anstelle Einzellinse ^{97) 100)} | 1 | 829 | 899 | - | - |

* nur i.V.m. Chassis-Plus Paket Fiat

| Art. Nr. | 216286 | | | |
|---|---------|-----------------------------------|-----------------------------------|--------------|
| Chassis-Plus-Paket Fiat | Gewicht | 140 PS inkl. 20 % MwSt. 23 % NoVA | 180 PS inkl. 20 % MwSt. 35 % NoVA | |
| | | kg | EUR | EUR |
| Lenkrad und Schaltknauf in Textilleder | | | 373 | 404 |
| Armaturenbrettveredelung: Lüftungsgitter in chrom | | | 288 | 313 |
| 16 Zoll Alufelgen Fiat für f40 heavy Chassis / f35 i.V.m. 8G-Wandlerautomatik | | | 1.142 | 1.237 |
| Multifunktionslenkrad (Radiofernbedienung über Steuertasten) | | | 373 | 404 |
| Klimaautomatik Fahrerhaus ³³⁾ | | | 649 | 703 |
| Induktive Handyladeschale | | | 409 | 443 |
| Digitales Kombiinstrument mit Farbdisplay im Armaturenbrett ¹⁰⁴⁾ | | | 433 | 469 |
| Summe Einzelpositionen | -7 | | 3.665 | 3.973 |
| Paketpreis | | | 3.485 | 3.777 |
| Ihre Ersparnis | | | 180 | 195 |

Art. Nr. 216270

| Chassis-Plus-Paket Mercedes (im Grundpreis 170 PS enthalten) | Gewicht | 170 PS inkl. 20 % MwSt. 32 % NoVA |
|--|---------|--------------------------------------|
| | kg | EUR |
| Motorvariante 170 PS / 125 kW, Euro VI E (nur i.V.m. Automatikgetriebe) ⁹⁹⁾ | | 3.819 |
| 16 Zoll Alufelgen (schwarz) mit Ganzjahresbereifung ³²⁾ | | 1.916 |
| Vollautomatische Klimaanlage THERMOTRONIC ³³⁾ | | 856 |
| Summe Einzelpositionen | 3 | 6.591 |
| Paketpreis | | 6.093 |
| Ihre Ersparnis | | 498 |

Art. Nr. 212318

| Fahrerassistenz-Paket Fiat (kamera- und radarbasiert)* ¹²¹⁾ | Gewicht | 140 PS inkl. 20 % MwSt. 23 % NoVA | 180 PS inkl. 20 % MwSt. 35 % NoVA |
|--|----------|--------------------------------------|--------------------------------------|
| | kg | EUR | |
| Aktiver Notbremsassistent mit Fußgänger- und Radfahrererkennung | | ✓ | ✓ |
| Aktiver Spurhalteassistent | | ✓ | ✓ |
| Regen- und Lichtsensor | | ✓ | ✓ |
| Verkehrsschilderkennung | | ✓ | ✓ |
| Fernlichtassistent | | ✓ | ✓ |
| Intelligenter Geschwindigkeitsassistent | | ✓ | ✓ |
| Aufmerksamkeitsassistent | | ✓ | ✓ |
| Reifendrucksensoren | | ✓ | ✓ |
| Paketpreis | 4 | 2.031 | 2.201 |

* Fahrerassistenz-Paket nur i.V.m. Chassis-Plus-Paket Fiat

Art. Nr. 212325

| Fahrerassistenz-Paket Mercedes-Benz* ⁵⁰⁾ | Gewicht | 150 PS inkl. 20 % MwSt. 26 % NoVA | 170 PS inkl. 20 % MwSt. 32 % NoVA |
|---|----------|--------------------------------------|--------------------------------------|
| | kg | EUR | |
| Aktiver Abstands-Assistent DISTRONIC | | ✓ | ✓ |
| Aktiver Spurhalteassistent | | ✓ | ✓ |
| Fernlichtassistent | | ✓ | ✓ |
| Reifendruckkontrollsystem | | ✓ | ✓ |
| Paketpreis | 0 | 1.583 | 1.648 |

* Nur i.V.m. MBUX Multimedia 10,2" und Automatikgetriebe 9G-Tronic. Aktiver Bremsassistent und aktiver Aufmerksamkeitsassistent bereits in Serienausstattung enthalten

Art. Nr. 210742

| Paket Küche / Kaffee | Gewicht | inkl. 20 % MwSt. ohne NoVA |
|--|---------|-------------------------------|
| | kg | EUR |
| Spannungswandler 12 V auf 230 V, 2.000 Watt, Netzvorrschaltung | | 1.966 |
| Kaffeekapselmaschine mit Anschluss-Set inkl. Auszugssystem | | 413 |
| Summe Einzelpositionen | 11,5 | 2.380 |
| Paketpreis | | 2.037 |
| Ihre Ersparnis | | 343 |

Art. Nr. 210401

| TV-Paket Wohnraum | Gewicht | inkl. 20 % MwSt. ohne NoVA |
|---|---------|-------------------------------|
| | kg | EUR |
| TV-Auszugssystem in Seitensitzbank ³⁶⁾ | | 716 |
| Smart-LED-TV 24" ³⁹⁾ | | 1.472 |
| Summe Einzelpositionen | 11,5 | 2.188 |
| Paketpreis | | 1.422 |
| Ihre Ersparnis | | 766 |
| AUFPREIS Sat-Anlage Teleco Flatsat Classic 85 mit CI-Slot ^{12) 23)} | 15 | 2.995 |

Art. Nr. 210591

| TV-Paket Schlafraum | Gewicht | Modell: 4.9 LE |
|---|---------|-------------------------------|
| | kg | inkl. 20 % MwSt. ohne NoVA |
| | | EUR |
| TV-Schrank im Schlafraum mit spezial TV-Auszugssystem ³⁶⁾ | | 928 |
| Smart-LED-TV 24" Schlafraum ^{23) 39)} | | 1.472 |
| Summe Einzelpositionen | 12,5 | 2.400 |
| Paketpreis | | 1.654 |
| Ihre Ersparnis | | 746 |
| AUFPREIS Sat-Anlage Teleco Flatsat Easy Skew Smart 90 / Twin LNB für zweiten TV ^{12) 23)} | 30 | 3.176 |

| Artikel-Nr. | | inkl. 20% MwSt. ohne NoVA | Fiat | | Mercedes | | kg | T49 LE |
|---|---|---------------------------|---------------------------------|---------------------------------|---------------------------------|---------------------------------|-------|--------|
| | | | 140 PS inkl. 20% MwSt. 23% NoVA | 180 PS inkl. 20% MwSt. 35% NoVA | 150 PS inkl. 20% MwSt. 26% NoVA | 170 PS inkl. 20% MwSt. 32% NoVA | | |
| Fahrgestell Fiat Ducato | | | | | | | | |
| 310071 | Motor 180 PS / 132 kW, Euro VIe, f40 heavy, 8G-Wandlerautomatik ¹⁰⁾ ⁶⁷⁾ | Serie | Serie | Serie | Serie | Serie | - | X |
| 311810 | Verstärkte Feder Vorderachse für optimierten Fahrkomfort ⁵⁷⁾ | - | 745 | 808 | - | - | - | O |
| 311815 | AL-KO „ACS“ High Performance Federbein Vorderachse ⁵⁷⁾ | - | 1.791 | 1.941 | - | - | - | O |
| 310469 | Auflastung von 4.250 kg auf 4.500 kg bei Fiat Ducato f40 heavy | - | 409 | 443 | - | - | - | O |
| 331615 | Fiat Full-LED-Frontscheinwerfer ⁴⁴⁾ | - | 1.622 | 1.758 | - | - | - | O |
| 210338 | Multimediasystem Fiat 10,1" inkl. Navigation, Reisemobil-Routenführung und DAB+ ⁵¹⁾ | - | 1.742 | 1.889 | - | - | 1 | O |
| Fahrgestell Mercedes-Benz Sprinter | | | | | | | | |
| 310467 | Auflastung von 4.200 kg auf 4.500 kg | - | - | - | 417 | 434 | - | O |
| 331612 | LED-High-Performance-Scheinwerfer | - | - | - | 3.129 | 3.257 | 2 | O |
| 331613 | Nebelscheinwerfer mit Abbiegelicht | - | - | - | 491 | 511 | - | O |
| 410282 | Fahrerhaus Außenfarbe Metallic: obsidianschwarz | - | - | - | 1.963 | 2.044 | - | O |
| Weitere Chassisoptionen | | | | | | | | |
| 330840 | AL-KO Air Premium X2, Vollluftfederung an Hinterachse (Fiat Ducato) ¹³⁾ | - | 5.756 | 6.239 | 5.877 | 6.118 | 49 | O |
| 330880 | AL-KO Air Premium X4, 4-Kanal Vollluftfederung an Hinter- und Vorderachse (Fiat Ducato) ¹³⁾ ²⁰⁾ | - | 15.610 | 16.920 | 15.937 | 16.592 | 59 | O |
| 330841 | AL-KO Air Premium X2, Vollluftfederung an Hinterachse inkl. PSM-Modul (Mercedes-Benz) ⁸⁾ ¹³⁾ | - | 8.880 | 9.626 | 9.067 | 9.439 | 57 | O |
| 330842 | AL-KO Air Premium X4, Vollluftfederung an Hinter- und Vorderachse inkl. PSM-Modul (Mercedes-Benz) ⁸⁾ ¹³⁾ ²⁰⁾ | - | 17.653 | 19.134 | 18.023 | 18.764 | 63 | O |
| 331341 | AL-KO HY4 hydraulische Hubstützenanlage vorn und hinten ⁴⁸⁾ | - | 9.950 | 10.785 | 10.159 | 10.576 | 70 | O |
| 311400 | Anhängerkupplung abnehmbar | - | 2.283 | 2.475 | 2.331 | 2.427 | 38 | O |
| Aufbau außen | | | | | | | | |
| 410123 | Zentralverriegelung für Außen- und Rollergaragenklappen ⁹⁸⁾ | - | 865 | 938 | 883 | 920 | 5 | O |
| 410160 | Zusätzliches Sicherheitsschloss in Auftür | 373 | - | - | - | - | 0,5 | O |
| 410560 | Dachmarkise Kassette Alu, Tuch grau, Länge: 4,5 m | 1.886 | - | - | - | - | 42,5 | O |
| 410690 | LED-Lichtband an Dachmarkise | 353 | - | - | - | - | 5 | O |
| 410760T | Dachfenster „skyview“ mit Designhimmel über Fahrerhaus ⁶⁰⁾ | 1.392 | - | - | - | - | 18 | O |
| Elektrik | | | | | | | | |
| 510054 | Lithium-Ionen-Batterie 150 Ah inkl. Batteriecomputer und sep. Touch-Display ⁵⁵⁾ | 2.218 | - | - | - | - | -35,5 | O |
| 510055 | 2. Lithium-Ionen-Batterie 150 Ah, insgesamt 300 Ah, inkl. Batteriecomputer | 2.430 | - | - | - | - | 11,5 | O |
| 510081 | Solaranlage: 2 x 110 Watt ¹²⁾ | 2.007 | - | - | - | - | 16,5 | O |
| 510180 | Spannungswandler 12 V auf 230 V, 2.000 W mit Netzvorrangschaltung ¹⁰³⁾ ¹¹⁰⁾ | 1.966 | - | - | - | - | 8 | ● |
| 510501 | Carthago-Smart: Fernsteuerung und Anzeige der Bordtechnik über Smartphone-App (erhältlich ab Januar 2026) ¹¹⁶⁾ | 424 | - | - | - | - | n.a. | O |
| 510255 | Steckdosenpaket mit Zusatzsteckdosen (3 x 230 V, 2 x USB) ⁴⁵⁾ | 494 | - | - | - | - | 2,5 | O |
| 510201 | Alarmanlage Carthago Security ³⁵⁾ | - | 1.706 | 1.850 | 1.742 | 1.814 | 3 | O |
| Gas Wasser Sonstiges | | | | | | | | |
| 610021 | Gasfilter für Truma DuoControl CS (empfohlen) ⁹⁵⁾ | 222 | - | - | - | - | 0,5 | O |
| 610120 | Gas-Außenanschluss hinter Doppelboden-Außenstauraum Beifahrerseite | 272 | - | - | - | - | 1 | O |
| 610140 | Außendusche warm / kalt in Rollergarage auf Beifahrerseite | 353 | - | - | - | - | 2,5 | O |
| 610220 | Toilette Thetford C 260 mit Keramikeinsatz ⁹²⁾ | 232 | - | - | - | - | 9 | O |
| 610500 | Aluriffelblechboden für Rollergarage ⁶⁶⁾ | 182 | - | - | - | - | 11 | O |
| Küche Geräte | | | | | | | | |
| 550081 | Tec-Tower Kühlschrankkombination 153 l mit sep. Gasbackofen ⁷⁵⁾ | 887 | - | - | - | - | 16,5 | O |
| 550067 | Gasbackofen mit Grillfunktion im Küchenunterschrank ³⁷⁾ | 1.069 | - | - | - | - | 8,5 | O |
| 550286 | Kaffeekapselmaschine mit Anschluss-Set inkl. Auszugssystem | 413 | - | - | - | - | 3,5 | ● |

| Artikel-Nr. | | inkl. 20% MwSt. ohne NoVA | Fiat | | Mercedes | | kg | T 49 LE |
|------------------------|--|---------------------------|---------------------------------|---------------------------------|---------------------------------|---------------------------------|------|---------|
| | | | 140 PS inkl. 20% MwSt. 23% NoVA | 180 PS inkl. 20% MwSt. 35% NoVA | 150 PS inkl. 20% MwSt. 26% NoVA | 170 PS inkl. 20% MwSt. 32% NoVA | | |
| Heizung Klima | | | | | | | | |
| 650040 | Truma Combi 6E (zusätzlicher Elektroheizstab 2 x 900 Watt / 230 V) ⁶³⁾ | 746 | - | - | - | - | 1 | ○ |
| 650230 | Alde Warmwasserheizung, 230 V / Gasbetrieb mit Booster Fahrerhaus ⁶³⁾ | 3.429 | - | - | - | - | 56 | ○ |
| 650240 | Alde Wärmetauscher (Nutzung Motorwärme) ⁶⁵⁾ | 1.190 | - | - | - | - | 9,5 | ○ |
| 650260 | Dachklimaanlage Truma Aventa Comfort ^{12) 14)} | 2.733 | - | - | - | - | 31 | ○ |
| Multimedia | | | | | | | | |
| 710029 | Mediacenter Pioneer 9" inkl. Navigation, Reisemobil-Routenführung, DAB+ (Fiat Ducato) ¹⁹⁾ | - | 1.875 | 2.032 | 1.914 | 1.993 | 3 | ○ |
| 710220 | Rückfahrkamerasystem mit Doppellinse und Shutter (Fiat Ducato) ¹⁰⁰⁾ | - | 2.211 | 2.397 | 2.257 | 2.350 | 1 | ○ |
| 710502 | TV-Auszugssystem 24" in Seitensitzbank ³⁶⁾ | 716 | - | - | - | - | 7 | ● |
| 710547 | Smart-LED-TV 24" für TV-Auszugssystem / TV-Halter ³⁹⁾ | 1.472 | - | - | - | - | 4,5 | ● |
| 710481 | TV-Schrank im Schlafraum mit TV-Auszugssystem und Anschluss-Set ³⁶⁾ | 928 | - | - | - | - | 8,5 | ● |
| 910460 | Zusätzlicher TV-Anschluss im Schlafraum ^{25) 36)} | 343 | - | - | - | - | 1,5 | ● |
| 710472 | Smart-LED-TV 24" Schlafraum, TV-Schrank bzw. Waschräumrückwand ^{23) 25) 39) 87)} | 1.472 | - | - | - | - | 4 | ● |
| Sat-Anlagen | | | | | | | | |
| 750041 | Sat-Anlage Teleco Flatsat Classic 85 mit CI-Slot ^{12) 23)} | 3.479 | - | - | - | - | 15 | ○ |
| 750046 | Sat-Anlage Teleco Flatsat Easy Skew Smart 90 / Twin LNB für zweiten TV ^{12) 23)} | 3.842 | - | - | - | - | 16,5 | ○ |
| Interieur | | | | | | | | |
| 810042 | Stilwelt cortina ⁷⁸⁾ | 696 | - | - | - | - | | ○ |
| 810100 | Teppichboden für Wohnraum | 373 | - | - | - | - | 7,5 | ○ |
| 810120 | Teppichboden für Fahrerhausbereich | - | - | - | - | - | 2 | ○ |
| 810580 | Wohnsitzgruppe umbaubar zur Schlafmöglichkeit ⁶⁹⁾ | 595 | - | - | - | - | 7,5 | ○ |
| 810685 | Vordere Rundsitzgruppe mit verlängertem L-Schenkel | 323 | - | - | - | - | 5,5 | ○ |
| 810686 | Dekoschal inkl. Raffstore für Fenster Wohnsitzgruppe und Schlafraum ¹¹⁵⁾ | 323 | - | - | - | - | 8 | ○ |
| Wohnraumstoffe | | | | | | | | |
| 850304 | London 25 -Stoff-Kombination | Serie | Serie | Serie | Serie | Serie | - | X |
| 850640 | Davos - Textilleder-Stoff-Kombination | 424 | - | - | - | - | 1 | ○ |
| 850505 | Teilleder Pearl | 1.503 | - | - | - | - | 2 | ○ |
| 850507 | Teilleder Anthrazit | 1.503 | - | - | - | - | 2 | ○ |
| 850508 | Leder Pearl | 3.711 | - | - | - | - | 3 | ○ |
| 850740 | Leder Macchiato (erhältlich ab Dezember 2025) ¹¹⁷⁾ | 3.711 | - | - | - | - | 3 | ○ |
| 850501 | Schlafwelt & Deko-Set: Dekokissen, Wohndecke, Spannbettlaken-Set ²⁶⁾ | 413 | - | - | - | - | 3,5 | ○ |

Tipps und erweiterte Ausstattungshinweise



Truma DuoControl CS mit Crashsensor, Umschaltautomatik und Funktion Eis-Ex

Die Truma DuoControl CS ist ein Sicherheits-Gasdruckregler mit Crashsensor für zwei Gasflaschen. Ist die Betriebsflasche leer, schaltet die Anlage automatisch auf die Reserveflasche um. Dank des integrierten Crashsensors eignet sich die DuoControl CS optimal für den sicheren Betrieb gasbetriebener Geräte während der Fahrt. Der Crashsensor reagiert z. B. bei einem Unfall schon bei einer geringen Aufprallgeschwindigkeit von 15 bis 20 km/h. Die Gaszufuhr wird dann sofort unterbrochen, bevor Schäden an Leitungen und Geräten entstehen können. Das bedeutet: entspanntes Ankommen, ein wohliges Gefühl und Sicherheit für alle.

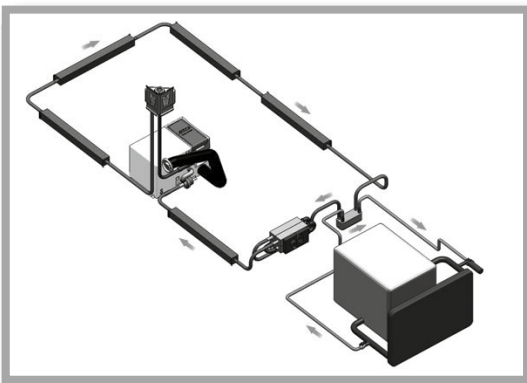

Alde-Wärmetauscher

Mit dem Wärmetauscher in Kombination mit dem optionalen Zentralheizungssystem von Alde kann die Kühlanlage des Fahrzeugmotors für die Heizung des Wohnraums genutzt werden. Dazu muss lediglich die gewünschte Raumtemperatur auf dem Raumthermostaten eingestellt und die Umwälzpumpe des Heizsystems gestartet werden.

Mit einer Umwälzpumpe des Basisfahrzeugs kann die Heizung auch in umgekehrte Richtung arbeiten. In diesem Fall fungiert die Aufbauheizung als Motorvorwärmung, das Zentralheizungssystem erwärmt dabei das Kühlsystem des Fahrzeugmotors.



Patentierte Pedelec-Rollergarage, mit Beladungshöherweiterung bis 124 cm i.V.m. Einschub- und Transportsystem

Zwei Vorteile in einem bei Carthago Queensbettmodellen:

1. Große Pedelec-Rollergarage mit gleichzeitig niedrigem, bequem zugänglichem Queensbett im Heck
2. Beladungshöherweiterung

Die Lösung: Durch Hochschwenken der Bettunterkante und der Absenkung im Boden ist ein Transport von Fahrrädern mit einer Lenkerhöhe von 124 cm möglich. Das Einschub- und Transportsystem ermöglicht dabei ein einfaches Beladen. Mit der zusätzlichen Abdeckplatte ist die Pedelec-Rollergarage auch mit ebenem Garagenboden nutzbar.

Tipps und erweiterte Ausstattungshinweise



Dometic Waeco - Rückfahrkamera mit Doppellinse und Shutter an der Heckwand

Eine kompakte Farb-Doppelkamera mit CMOS-Bildsensor sorgt für den optimalen Durch- bzw. Rückblick während der Fahrt und bietet eine Reihe an praktischen Eigenschaften für den Alltag im Reisemobil der Premiumklasse. Dazu gehören beispielsweise der 140° Bildwinkel diagonal für die Rückfahrkamera sowie der 46°-Bildwinkel für die Fernsichtkamera. Außerdem verfügt dieses Modell über eine motorbetriebene Schutzklappe, einen erweiterten Temperaturbereich von -30 °C bis 70 °C und ein separates LED-Fenster (keine Blendung bei Nachtsicht). Beim Rückwärtsfahren helfen sowohl die Anzeige von Abstandsmarken (3 Linien) auf dem Monitor als auch das in die Kamera integrierte Mikrofon.



Carthago Security Alarmanlage mit Ultraschallsensoren und Gaswarner

Die Carthago Security Alarmanlage schützt bestmöglich vor ungebetenen Gästen und Einbrechern im Urlaub: Sie beinhaltet eine Innenraumüberwachung mittels Ultraschallsensoren sowie einen Schalter zur Aktivierung und Deaktivierung. Mittels Reedkontakten sind die Rollergaragenklappen (auf Fahrer- und Beifahrerseite), die Fahrer- und Aufbau-tür sowie Stauraumklappen (auf Fahrer- und Beifahrerseite) überwacht. Die Motorhaube wird durch einen Türkontaktschalter überwacht. Die Sirene, die bei einem Alarm oder Panikalarm, welcher mithilfe eines Handsenders ausgelöst werden kann, ist durch eine Notstromversorgung abgesichert. Zusätzlich werden mithilfe eines Gas- und Zusatzsensors Propan-, Butan- und Narkosegas zuverlässig erkannt. Weitere Funktionen sind die Ansteuerung der fahrzeugeigenen Zentralverriegelung und eine 1-fach Wegfahrsperrung. Aktiviert bzw. deaktiviert wird das Alarmsystem über eine Funkfernbedienung.

- Die ausgewiesenen Preisangaben sind inkl. gesetzlich gültiger MwSt. von 20 % und NoVA und exkl. Fracht- und Transportkosten
- Einige Sonderausstattungen können nicht in allen Modellgrundrissen eingebaut werden. Über den Einbau und technische Details für Ihr gewünschtes Modell informiert Sie gerne Ihr Carthago Handelspartner
- Fahrzeuge sind z.T. mit Sonderausstattungen abgebildet, die gegen Mehrpreis erhältlich sind
- Änderungen in Preis, Konstruktion und Ausstattung sowie Irrtümer behalten wir uns vor. Die Angaben über Lieferumfang, Aussehen und Leistung entsprechen den zum Zeitpunkt der Drucklegung vorhandenen Kenntnissen
- Sollten während der Saison Produktbezeichnungen durch unsere Lieferanten geändert werden, so behalten wir uns die Lieferung eines gleichwertigen Teiletyps vor
- Es gilt der jeweils zum Lieferzeitpunkt aktuelle Mehrwertsteuerabzug in gesetzlicher Höhe. Sämtliche Preise sind unverbindliche Preisempfehlungen ab Werk. Bei Preisanpassungen durch Zulieferer oder Basisfahrzeughersteller ändern sich die Preise entsprechend
- Matratzenmaße können von den angegebenen Bettenmaßen abweichen
- Preise für Zubehöroptionen gelten für den Einbau ab Werk (nicht für Nachrüstung). Die Disposition muss fristgerecht vor Einlauf des Fahrzeuges in die Produktion erfolgen! Informationen hierzu erhalten Sie direkt von Ihrem Carthago Handelspartner
- Durch den Einbau von Zubehöroptionen kann Stauraum verloren gehen
- Die Montage von Solar- und Sat-Anlagen ist abhängig von der Dachflächenbelegung
- Jede Änderung des werksseitigen Zustandes Ihres Fahrzeuges kann zu einer Beeinträchtigung der Fahr- und Verkehrssicherheit führen
- Jede Bauartveränderung am Fahrzeug führt zum Ausschluss von Haftungsansprüchen. Das Gleiche gilt, falls kundenseitige Veränderungen im Hinblick auf die Lackierung / Farbgebung von Karosserieteilen vorgenommen werden
- Abweichungen in Struktur und Farbe gegenüber den abgebildeten Einrichtungsgegenständen bleiben vorbehalten, soweit sie in der Natur der verwendeten Materialien liegen bzw. handelsüblich sind. Gleiches gilt für technische Änderungen am Fahrzeug, soweit die Produktqualität insgesamt gleichwertig bleibt oder verbessert und der Verwendungszweck nicht beeinträchtigt wird
- Hin und wieder kann es vorkommen, dass es durch qualitativ minderwertige Kleidungsstücke zum Abfärben der Textilien auf die Sitzbezüge kommt. Dies bedeutet die Sitzbezüge verfärben sich bzw. die Textilien färben ab. Für derartige Verfärbungen können wir keine Haftung übernehmen
- Wir empfehlen grundsätzlich die Verwendung von Carthago Zubehörteilen sowie Einbau ab Werk. Für Schäden, die durch nicht von Carthago freigegebene Produkte oder durch nicht zulässige Änderung eintreten, kann werksseitig keine Haftung übernommen werden. Das trifft insbesondere auch auf den Anbau von Teilen durch nicht von Carthago autorisierte Werkstätten zu. Lassen Sie deshalb Reparaturen oder Nachrüstungen nur beim autorisierten Carthago Handelspartner durchführen und bestehen Sie auf Original-Zubehörteilen von Carthago
- Die eingebaute Wasserversorgungsanlage entspricht dem Stand der Technik DIN 2001-2

Fußnoten

Ergänzende rechtliche und technische Hinweise zu den Fahrzeuggewichten / Toleranz Masse in fahrbereitem Zustand

- 5) Die Angabe der maximal zugelassenen Sitzplätze bezieht sich auf das jeweilige Fahrzeuggewicht im Serienzustand ohne Zusatzausrüstung und gibt die maximal mögliche Anzahl von Personen wieder, die während der Fahrt einen Sitzplatz erhalten. Darüber hinaus ist die Anzahl der Sitzplätze gewichts- und achslastabhängig. Sie kann sich also durch den Einbau von Zusatzausrüstung (Ausstattungs-pakete, Sonderausstattung) reduzieren oder nur durch eine Gewichtsauflastung erreicht werden. Bei zusätzlich zugelassenen Sitzplätzen (c-tourer nur i.V.m. einer Auflastungsoption) erhöht sich die Mindestnutzlast pro Person um 85 kg und gleichzeitig reduziert sich die max. Masse für Zusatzausrüstung. Detaillierte Informationen finden Sie auf Seite 4, Nr. 3. Bei Option 5. Sitzplatz ist der Doppelbodendurchladestauraum leicht eingeschränkt und das Polster nicht in Wohnraumstoff bezogen (nicht Baureihe liner-for-two).
- 6) Die Masse in fahrbereitem Zustand entspricht gemäß EU-Durchführungsverordnung Nr. 1230/2012 dem (Leer-) Gewicht des Fahrzeuges mit werkseitiger Serienausstattung (einschließlich Schmiermittel, Werkzeug, Reifenpannenhilfe) zzgl. Fahrer (75 kg), 90 % gefüllter Kraftstofftank, Frischwassertank im Fahrbetrieb (20 l / ab Baureihe e-line 50 l), 100 % gefüllte Alu-Gasflasche. Die herstellereitig festgelegte Masse für Zusatzausrüstung ist grundsätzlich abhängig von der Masse in fahrbereitem Zustand und reduziert sich durch den Einbau von Zusatzausrüstung (Ausstattungs-pakete, Sonderausstattung). Bitte beachten Sie, dass es sich auch bei der in der Übereinstimmungsbescheinigung (Certificate of Conformity, CoC) angegebenen tatsächlichen Masse um einen standardisierten Wert handelt. Da für die Masse in fahrbereitem Zustand - als Element der tatsächlichen Masse - eine gesetzlich zulässige Toleranz von $\pm 5\%$ gilt, kann auch die tatsächliche Masse gegenüber dem angegebenen Nennwert entsprechend abweichen. Detaillierte Informationen finden Sie auf Seite 3, Nr. 2.
- 7) Die herstellereitig festgelegte maximale Masse für Zusatzausrüstung darf bei der Auswahl und Konfiguration Ihres Fahrzeuges nicht überschritten werden. Durch die herstellereitig festgelegte maximale Masse für Zusatzausrüstung soll sichergestellt werden, dass die gesetzlich vorgeschriebene sog. Mindest-Nutzlast nach der Auslieferung eines Fahrzeuges durch den Hersteller auch tatsächlich für die Zuladung zur Verfügung steht. Es kann also nur so viel Zusatzausrüstung bestellt und werkseitig eingebaut werden, dass noch hinreichend freies Gewicht für Gepäck und sonstiges Zubehör (sog. Nutzlast) verbleibt, ohne dass die technisch zulässige Gesamtmasse überschritten wird. Detaillierte Informationen finden Sie auf Seite 5, Nr. 5.
- 9) Die technisch zulässige Gesamtmasse beschreibt das vom Hersteller festgelegte, grundrissbezogene zulässige Gewicht, das Ihr Reisemobil im beladenen Zustand maximal wiegen darf (z.B. 3.500 kg, 4.500 kg). Die technisch zulässige Gesamtmasse des Fahrzeuges (z.B. 3.500 kg) darf im Fahrbetrieb keinesfalls überschritten werden. Detaillierte Informationen finden Sie auf Seite 3, Nr. 1
- 10) Die maximale Anhängelast ist abhängig vom Zuggesamtgewicht des Fahrzeuges. Bei Fiat Ducato f40 heavy reduziert sich die Anhängelast auf 1.800 kg. Die Anhängelast ist grundsätzlich abhängig vom Zuggesamtgewicht: Fiat Ducato AL-KO 6.000 kg, Mercedes-Benz Sprinter AL-KO 5.880 kg. Option Fiat Ducato f40 heavy / Mercedes-Benz Sprinter heavy inkl. 16 Zoll Stahlfelgen.
- 73) Option Truma DuoControl CS mit Crashesensor, Umschaltautomatik und Funktion Eis-Ex. In der Grundkonfiguration zur Berechnung der Masse in fahrbereitem Zustand wird nur „eine“ zu 100 % gefüllte Alugasflasche mit 16,5 kg berücksichtigt. Die Option oder die im Ausstattungs-Paket erhältliche „DuoControl CS mit Crashesensor“ (Umschaltautomatik und Funktion Eis-EX) kann grundsätzlich auch mit einer angeschlossenen Gasflasche betrieben werden. Bei Anschluss und Nutzung einer zweiten Gasflasche verringert sich bei Verwendung einer Alugasflasche die restliche Nutzlast Ihres Fahrzeuges um 16,5 kg. Gasflaschen aus Stahl sind um ca. 5 kg schwerer.

- 1) Fahrzeug-Gesamtlänge entspricht dem Maß zwischen Frontschürze und Heckabschluss.
- 2) Die Fahrzeug-Gesamtbreite entspricht dem Maß von Außenwand zu Außenwand gemessen (Radläufe seitlich bei Fiat Ducato/Mercedes-Benz Sprinter ca.: + 70 mm; bei Iveco Daily ca.: + 110 mm).
- 3) Höhe ändert sich bei Einbau von gewissen Zubehöroptionen. Die Fahrzeughöhe bei Chassis Fiat light/heavy/Doppelachser kann um 50 mm differieren.
- 8) Das PSM (Parametrierbares Sondermodul) ist eine Schnittstelle zwischen Fahrzeug und Aufbauelektronik und wird für die Steuerung der Luftfederung benötigt. Es ist nicht erlaubt, Kindersitze mit Rückhaltesystem auf dem Beifahrersitz zu befestigen.
- 12) Montagemöglichkeit abhängig von der Dachflächenbelegung. Bei Option Sat-Anlage und Dachklimaanlage ändert sich die Aufbauhöhe um 130 mm.
- 13) Vollluftfederung an Hinterachse mit Funktion Heben/Senken. Die Absenkung der Luftfederung an der Hinterachse kann, bei gleichzeitig ausgefahrenen Heckstützen, zu Beschädigungen an der Fahrzeugkarosserie führen.
- 14) Bei Option Dachklimaanlage entfällt bei der Baureihe chic c-line der serienmäßige Dachlüfter im Küchenbereich.
- 15) Bei Option Wohnsitzgruppe umbaubar zur Schlafmöglichkeit mit absenkbarer Tischplatte entfällt das Fußpedal zur Tischverstellung. Der Hebel zur Tischverstellung befindet sich bei dieser Variante unter der Tischplatte.
- 17) Zentralverriegelung bedienbar über Funksender im Zündschlüssel. Funktion „coming home“: Aktivierung der Vorzeltleuchte/Fahrerhaustürbeleuchtung über Fernbedienung im Hauptschlüssel, mit automatischer Abschaltverzögerung.
- 19) Mediacenter Pioneer mit Touchscreen im Fahrerhaus, Wireless Apple CarPlay/Android Auto, Bluetooth, USB-Schnittstelle zur Anbindung portabler Geräte (T: Monitorfunktion für optionale Rückfahrkamera). Nicht möglich i.V.m. Mercedes-Benz-Chassis.
- 20) Vollluftfederung mit automatischer Nivellierung. Die Gesamthöhe des Fahrzeuges erhöht sich um 30 mm.
- 21) Dachflächen zur Vermeidung ungünstiger Wärmeeinflüsse in GFK weiß. Die Oberfläche des GFK entspricht in seiner Güte nicht einem lackierten Außenblech. Leichte Farbunterschiede bei der Lackierung zwischen Fahrerhaus und Aufbau möglich.
- 22) Entfall Dachluke Mini-Heki im Küchenbereich.
- 23) Bei der Wahl einer Sat-Anlage und einem zusätzlichem LED-Flachbildschirm im Heck, kann ausschließlich die Sat-Anlage mit TWIN (für zwei TV-Geräte) bestellt werden.
- 25) Option zusätzlicher TV-Anschluss nicht möglich i.V.m. Option SMART-LED-TV im Schlafraum, da dort schon enthalten.
- 26) Carthago Schlafwelt & Deko-Set bestehend aus einem oder drei Dekokissen (modellabhängig), einer Jacquard-Wohndecke mit eingewebtem Carthago Logo und einem Spannbettlaken-Set passgenau für den jeweiligen Grundriss.
- 32) Bei Wahl 16 Zoll Alufelgen erhöht sich die Hinterachslast auf 2.500 kg.
- 33) Bei ungünstigen Bedingungen kann eine manuelle Nachregelung der Klimaanlage erforderlich sein.
- 35) Option Alarmanlage Carthago Security inkl. Ultraschallsensoren Wohnraum, Tür- und Rollergaragenkontaktschalter, Panikalarmpfunktion, Aktivierung Fahrzeugblinker, Gassensor KO-,Propan- und Butan-Gas. Die versicherungsrechtliche Anerkennung der Alarmanlage ist länderspezifisch unterschiedlich geregelt und kann herstellerseitig nicht garantiert werden.
- 36) Inkl. Anschluss-Set: Koaxial-Kabel, Antennendose, 12 V-Dose. Bei Nichtwahl des Media-Paketes oder SMART-LED-TV ist der TV-Anschluss im Wohnraum verpflichtend.
- 37) Es entfallen Schubladen im Küchenunterschrank (Anzahl modellabhängig).Maße Backofen im Küchenblock (in mm): Modelle: 141 KB-LE, 143 KB-LE, 148 KB-LE H: Höhe 307mm x Breite 527mm x Tiefe 409mm, Modelle: 149 KB-LE, chic c-line: Höhe 445mm x Breite 445mm x Tiefe 490mm.
- 38) Bei Option Zentralhubbett elektrisch entfällt das Midi-Heki über der Sitzgruppe. Stehhöhe unter Zentralhubbett: 1,84 m.
- 39) Smart-TV mit Receiver DVB-T2 Tuner (inkl. USB, HDMI, Full-HD). LED-Flachbildschirm im Schlafraum nicht an DVB-T Antenne angeschlossen. Nutzung ausschließlich über SAT-Antenne oder Smart-TV möglich.
- 42) Bei Option Pedelec-Rollergarage ändert sich beim chic c-line das Frischwasservolumen auf 160 l, Reduktion der Belastbarkeit in der Rollergarage um 100 kg. Nicht möglich i.V.m. Option Aluriffelblech für Rollergarage. Bei Grundriss 148 RB-QB nicht erhältlich i.V.m. Anhängerkupplung.
- 44) Option LED-Tagfahrlicht nicht möglich i.V.m. Fiat Full-LED-Frontscheinwerfer, da bereits enthalten.
- 45) Position: Wohnsitzgruppe (230 V, USB), Schlafzimmer Heckdachschränk (230 V, USB), Rollergarage (230 V).
- 46) Bei der Option entfällt der serienmäßige Doppelbodenaußenstauraum hinter der Aufbautür.
- 47) Der Ladebooster wird zwischen Lichtmaschine und Starter-/als auch Aufbau-batterie eingebunden und sorgt dafür, dass die Lichtmaschine während der Fahrt so lange Strom produziert, bis die Batterien geladen sind.
- 48) Bei Option HY 4 hydraulische Hubstützanlage entfallen die mechanischen Hubstützen. Option hydraulische Hubstützanlage mit automatischer Nivellierung.
- 50) Bei Wahl des Fahrassistenten-Paketes gibt es beim Fahrerhausverdunklungssystem im Bereich der Kameraposition (oben mittig) einen Ausschnitt für das Kameragehäuse. Der Abstandsregeltempomat funktioniert bei einer Geschwindigkeit über 30 km/h.
- 51) Multimediasystem (Mercedes-Benz: MBUX 10,2" Display; Fiat: 10,1" Display), Bluetooth Konnektivität mit Audio-Streaming und Freisprechfunktion, Smartphone-Integration über Android Auto oder Apple CarPlay, USB-Schnittstelle zur Anbindung portabler Geräte. Mercedes-Benz: Fahrzeuggewichte und Fahrzeugabmessungen können nur über die MercedesMe-App im System hinterlegt werden.
- 52) Das angegebene Frischwasservolumen beinhaltet bereits das Volumen des Boilers.
- 54) Die gelieferte Dachantenne bei der Variante Mercedes-Benz beinhaltet zusätzlich die Funktion GPS.
- 55) Die Option Lithium-Ionen-Batterie ersetzt die serienmäßige(n) Gel-Batterie(n). Batteriestandsanzeige abrufbar über kostenlose App und Touch-Display mit Ladeautomatik 18 A.
- 57) Verstärkte Feder Vorderachse für optimierten Fahrkomfort nicht möglich i.V.m. AL-KO „ACS“ High Performance Federbein Vorderachse.
- 60) Option Dachfenster „skyview“ inkl. indirekter LED-Beleuchtung nicht möglich i.V.m. Zentralhubbett über Wohnsitzgruppe.
- 63) Option Truma Combi 6E nicht möglich i.V.m. Option Alde Warmwasserheizung.
- 64) Design-Barschrank mit Aufnahme für jeweils vier Carthago Wein-/und Long-drinkgläser.
- 65) Das Kollisions-Bremssystem löst bei einem Aufprall automatisch eine Bremsung aus, um eine mögliche Nachkollision zu verhindern oder abzumildern.
- 66) Option Aluriffelblech nicht möglich i.V.m. Option Pedelec-Rollergarage.
- 67) 4-Zylinder-Motor mit 2,2 l. Motor 140 PS: 350/380 Nm, Motor 180 PS: 380/450 Nm.
- 68) 8G-Wandlerautomatik-Getriebe bei Fiat Ducato f35 nur i.V.m. Option 16 Zoll Stahlfelgen oder 16 Zoll Alufelgen möglich.
- 69) Bei Option Wohnsitzgruppe umbaubar zur Schlafmöglichkeit mit absenkbarer Tischplatte entfällt das Fußpedal zur Tischverstellung. Der Hebel zur Tischverstellung befindet sich bei dieser Variante unter der Tischplatte.
- 71) Option Einschub- und Transportsystem für 2 Pedelecs/E-Bikes nur i.V.m. Pedelec-Rollergarage möglich.
- 75) Option Tec-Tower Kühlschrankskombination 153 l mit beidseitiger Türöffnung und sep. Gefrierfach und Gasbackofen. Nicht möglich i.V.m. Option Gasbackofen im Küchenunterschrank.
- 77) Möbeldekor Edelkirsche mit Dachschränkfronten in Bicolor-Optik mit Hochglanz-Elfenbein.
- 78) Stilwelt cortina: Möbeldekor Exklusiv-Nussbaum mit grifflosen Dachschränkfronten in juraweiß-matt, Akzenten in schiefergrau und Arbeitsflächen in Holzoptik.
- 80) Option Radio/Moniceiver mit Touchscreen im Fahrerhaus, Bluetooth und USB-Schnittstelle zur Anbindung portabler Geräte (T: Monitorfunktion für optionale Rückfahrkamera).
- 86) LED-Flachbildschirm 24" inkl. TV-Halter, Lautsprecher und integriertem Kontaktschalter kabellos in Fernsehwand integriert für Schlafbereich (nur i.V.m. Anschluss-Set)
- 87) LED-Flachbildschirm 24" Heck, in den Möbelbau integriert (nur im TV Paket Schlafraum).
- 88) Lautsprecher im Fahrerhaus (2x) und Wohnsitzgruppe (2x, liner-for-two: 4 x), DVB-T2 Empfang.
- 95) Bestellung des Gasfilters in Kombination mit der Option Truma DuoControl CS wird empfohlen, da der Hersteller der Truma DuoControl die Garantie ausschließt, sollten Gasdruckregler und Ventile aufgrund von Verölung oder sonstigen Fremdstoffen im Flüssiggas ausfallen oder Mängel vorweisen.
- 99) 4-Zylinder-Motor mit 2,0 l, max. 400 Nm.
- 100) Rückfahrkamerasystem i.V.m. Fiat Multimediasystem 10,1" bzw. MBUX10,2" digital anstatt analog und nur als Einzellinse möglich.
- 103) Paket Küche/Kaffee bzw. Option Spannungswandler bei C1-tourer/C2-tourer nur i.V.m. einer zusätzlichen Gel-Batterie oder Lithium-Ionen-Batterie möglich.
- 104) Digitales Kombiinstrument mit Farbdisplay für optimale Vernetzung mit dem Fiat Multimediasystem 10,1" zur Wiedergabe von 3D-Navigationskarten und Fahrassistentensystemen.
- 105) Alle in dieser Preisliste aufgeführten Preise stellen unverbindliche Preisempfehlungen (UVP) dar und verstehen sich inkl. der jeweils im Lieferland gültigen gesetzlichen Mehrwertsteuer und exklusive Fracht- und Transportkosten. Die endgültige Preisgestaltung obliegt ausschließlich dem jeweiligen Handelspartner. Informieren Sie sich aus diesem Grund rechtzeitig direkt bei Ihrem Händler. Ein Anspruch auf Lieferung zu den genannten Preisen besteht nicht. Änderungen und Irrtümer vorbehalten.
- 106) Batteriestandsanzeige abrufbar über kostenlose App mit Ladeautomatik 18 A. Ab Werk nicht kombinierbar mit weiterer Lithium-Ionen-Batterie
- 107) SOG-Toilettenentlüftung über Dachkamin. Bei Grundrissen 145 RB-LE, 147 RB-LE, 148 RB-QB SOG-Toilettenentlüftung über Bodenentlüftung
- 112) nicht möglich i.V.m. Stilwelt nuovo.
- 116) Option ALDE Warmwasserheizung bei Grundrissen 145 RB-LE, 147 RB-LE und 148 RB-QB nicht erhältlich i.V.m. Zentralhubbett.
- 117) nur i.V.m. Stilwelt nuovo.
- 118) App-Steuerung in direkter Umgebung per Bluetooth. Fernsteuerung über Mobilfunk nur inkl. vorhandenem W-LAN Signal im Fahrzeug und abgeschlossenem Abo.
- 119) TV-Wandhalter 32", 180° drehbar im Eingangsbereich nur erhältlich i.V.m. Smart-LED-TV 32".
- 120) Anhängerkupplung bei Modell 148 RB-LE nicht in.V.m. Pedelec-Rollergarage erhältlich
- 121) Notwendig für Fahrzeugzulassungen nach GSR II Verordnung (EU 2019/2144). Verpflichtend für alle Neuzulassungen ab dem 06.07.2026. Genauere Informationen erhalten Sie bei Ihrem Handelspartner



Hier finden Sie
weitere Informationen
zu den unterschiedlichen
Reifenkennzeichnungen



Zu den Angaben in dieser Preisliste: Mit Erscheinen dieser Preisliste verlieren alle vorherigen Preislisten ihre Gültigkeit. Nach Redaktionsschluss dieser Druckschrift, im Juli 2025, können sich während des Modelljahres Änderungen ergeben. Notwendige Konstruktions- und Formänderungen, soweit sie dem technischen Fortschritt dienen und dem Kunden zumutbar sind, Ausstattungsänderungen, Abweichungen in der Farbzusammenstellung bzw. in einzelnen Farbtönen, Materialbeschaffensabweichungen sowie Änderungen des Lieferumfangs seitens des Herstellers sind vorbehalten. Dies betrifft auch Farbabweichungen an Basisfahrzeugen, insofern sich diese durch Änderung seitens der Basisfahrzeughersteller ergeben. Bitte lassen Sie sich bei Ihrem Handelspartner über den aktuellen Produkt- oder Serienstand umfassend beraten.

Die Angaben über Lieferumfang, Aussehen, Leistung, Maße und Gewichte der Fahrzeuge - Abweichungen im Rahmen der Werkstoleranzen ($\pm 5\%$ max.) sind möglich und zulässig - entsprechen dem zum Zeitpunkt der Drucklegung vorhandenen Kenntnissen. Bitte beachten Sie, dass die Fahrzeuge teilweise mit aufpreispflichtigen Sonderausstattungen sowie vereinzelt auch mit Ausstattungsmerkmalen die nicht dem Serienstand entsprechen und auch nicht als Sonderausstattung bestellbar sein werden, abgebildet sind.

Nachdruck, auch auszugsweise, nur mit vorheriger schriftlicher Genehmigung der Carthago Reisemobilbau GmbH erlaubt. Die Angaben dieser Druckschrift entsprechen der deutschen StVO und StVZO. Irrtümer und Druckfehler sind vorbehalten. Alle Angaben basieren auf den Merkmalen des deutschen Markts.

Alle in dieser Preisliste aufgeführten Preise stellen unverbindliche Preisempfehlungen (UVP) dar und verstehen sich inkl. der jeweils im Lieferland gültigen gesetzlichen Mehrwertsteuer und exklusive Fracht- und Transportkosten. Die endgültige Preisgestaltung obliegt ausschließlich dem jeweiligen Handelspartner. Informieren Sie sich aus diesem Grund rechtzeitig direkt bei Ihrem Händler. Ein Anspruch auf Lieferung zu den genannten Preisen besteht nicht. Änderungen und Irrtümer vorbehalten.

© Carthago Reisemobilbau GmbH, 88326 Aulendorf,
Tel. +49 7525 9200-0