

PREMIUMKLASSE 2023

DELINTEGRERT

PRISLISTE 23 NO

gyldig fra 01.08.2022



carthago[®]

Das Reisemobil.

Innholdsfortegnelse

LETTVEKT-PREMIUMKLASSE



c-tourer T Lightweight

3-13

c-tourer lettvektmodellene briljerer med korte kjøretøylengder under 7 m, perfekt håndtering og en forbløffende lav egenvekt. Takket være Carthagos lettvektsteknologi egner de seg ideelt for registreringen i 3,5-tonnsklassen



AL-KO



Mercedes-Benz

AL-KO

KOMFORT-PREMIUMKLASSEN



c-tourer T Comfort

3-13

Hvis registreringen i 3,5-tonnsklassen ikke er avgjørende og krav til komfort går foran vekt, er c-tourer Comfort modellene den riktige løsningen.



AL-KO



Mercedes-Benz

AL-KO



chic c-line T

14-21

Den luksuriøse Carthago-premiumklassen:
Eleganse, komfort og høy kvalitet



AL-KO



Mercedes-Benz

AL-KO

Tips og forklaringer

21-22

Generell informasjon

22

Fotnoter

23

Den kravstore tusenkunstneren

Lettvektstypologier med kort kjøretøylengde for kravene i 3,5-t og Comfort-modeller med totalvekt inntil 4,25 t.

Lettvektsklassen



- Kjøpreklar helt fra 2.935 kg
- Praktisk utnyttbar lastekapasitet også i 3,5-tonnklassen
- Mer vektreduksjon med ytterligere 22,5 kg med tilvalgene 16" aluminiums-felger og Li-Ion-batteri

Dobbeltgulv med stort, oppvarmet oppbevaringsrom:



- Nyttbar høyde opptil 55,5 cm
- Tilgang utenfra via flere store luker. Komfortabel tilgang innenfra via setebenkdeksel i L-sittegruppe samt via en stor luke i bodelsgulvet
- Stort, sentralt gjennomgående lasterom (innvendig høyde 22 cm) med dypt nedsenket lasterom i dobbeltgulvet (nyttbar høyde 46 cm), enkel inn- og utlasting, også gjennom XL-bodelsdøren via stor oppstillbar oppbevaringsluke
- Hele dobbeltgulvet er oppvarmet med klimalagringsfunksjon

Standard AL-KO lav ramme Carthago spesial:



- Tillatt totalvekt 3,5 t til 4,5 t



Carthago karosserikonstruksjon fra Liner premiumklassen:



- Meget stabil karosserisammenføyning ved hjelp av bærebjelke (tak-vegg / gulv-vegg)
- Bodell fullstendig uten treverk, med isolerende kjerne av vannavvisende RTM-hardskum
- Innvendige vegger og tak av aluminium
- Innvendige vegger er trukket med mikrofiberstoff

Standardkjøretøy

- Kjørelens integrert i hovedlys
- Airbag fører/passasjer¹¹⁾
- Skvettlapper på bakakselen
- Reparasjonssett Fix & Go

Fiat Ducato med AL-KO-lav ramme Carthago spesial light

- Motor: Diesel 2,2 l Multijet 3 med AdBlue (19 l), 140 hk (103 kW), 4 sylindre, 350 Nm, Euro 6d Final, 6-trinns girkasse, forhjulsdrift
- Start-stopp-system
- Drivstofftank 90 l
- Sidevindsassistent, cruise control, ABS, ESP, ASR, elektronisk startspærre, Hillholder, Hill Descent Control, Traction Plus, stabilitetskontroll for tilhenger, kollisjonsbremsesystem⁶⁵⁾
- Klimaanlegg, manuelt
- Koppholder

Mercedes-Benz Sprinter med AL-KO lav ramme Carthago spesial light

- Motor: Diesel 2,0 l med AdBlue (22 l), 143 hk (110 kW), 4 sylindret, 330 Nm, Euro VI, 6-trinns girkasse, forhjulsdrift
- 16" stålfelger
- Drivstofftank 65 l
- Nøkkelløs start, inkl start/stopp-knapp
- Sidevindsassistent, bakkestarthjelp, ABS, ASR, EBV, ESP
- Feltholder-/advarselsassistent med akustisk varselssignal
- Koppholder på fører- og passasjerside, hanskerom på passasjerside
- Lukedeksel for oppbevaringsplass
- Automatisk styring av kjørelens
- Mercedes-Benz nødvarsling system, bistand ved driftsstans
- EFB-batteri 12 V / 92 Ah
- Forberedelse (kabelsett) for sentrallås bodelsdør
- Elektrisk tilleggsoppvarming, varmluft i førerhus

Karosserikonstruksjon i Liner-Premiumklassen

- 10 års tetthetsgaranti
- Karosseri uten treverk, med glassfiberarmert plastbelegg på tak og bunn
- Sammenføyning av tak og vegger via takavrunding og bærebjelke
- Takskinnesystem med avløp for regnvann på sidene
- Side- og bakvegger med aluminium utvendig og innvendig
- Isolasjonskjerne av RTM-hardskum i tak, gulv og sidevegger
- Sammenføyning mellom bunn og vegger med fullflatelimte bærebjelker av aluminium med ekstra kuldestopp
- Total tykkelse vegger og tak 38 mm
- Utvendige luker i originalt sideveggmateriale "Carthago Isoplus"
- Luketetning innvendig og utvendig, utvendig tetning i sprutsikker utførelse
- Utvendige luker og bodelsdør med innfelte hengsler
- Sideskjørt segmentert av aluminiumsprofil
- 4-delt hekkramme med separat støtfanger
- Carthago-baklys med Carthago C-Branding i LED
- Rammvinduer Seitz S4, dobbelramme med isolerglass uten kuldebro, insektnett-rullegardin og formørkningsplissé
- LED-utelys over inngangsdøren med avrenningskant
- Elektrisk manøvrerbar inngangstrapp til bodelsdør med varselssignal

Førerhus

- Støtfanger og karosserideler på siden lakkert i bilens farge
- Kjølergrilldesign med kromelementer (Mercedes-Benz)
- Kjølergrill med Carthago-logo (Fiat)
- T-hette i GFK
- Førerhusdører med sentrallås og elektrisk betjenbare hevevinduer på fører- og passasjerside
- Aguti-komfortseter for fører og passasjer i innredningsstoff, svingbare polstrede armlener (Mercedes-Benz)
- Komfortseter for fører og passasjer i innredningsstoff, svingbare polstrede armlener (Fiat Ducato)
- Utvendig speil med elektrisk innstilling og oppvarming
- Skap under tak hele veien rundt i førerhuset
- Skilleforheng til bodelen

Dobbeltgulv

- Nyttbar høyde opptil inntil 55,5 cm
- Oppvarmet og belyst gjennomgående lasterom
- Tilgang utenfra via flere store luker.
- Tilgang innenfra via L-sittegruppen med patentbeslag og seteбенken som kan vippes opp samt gjennom stor luke i gulvet i entreen og kjøkkenseksjonen
- Sentralt gjennomgående lasterom (innvendig høyde 22 cm) med nedsenket oppbevaringsrom (nyttbar høyde 46 cm)

Stor scooter garasje

- Scootergarasje kan belastes med inntil 350 kg
- Stor garasjedør på passasjersiden samt en dør på førersiden
- Garasjegulv med GFK på over- og underside, antisklibelegg
- Frostsikkert, isolert og oppvarmet hele veien rundt
- Fastsurringssystem over bærebjelke av aluminium, inkl åtte festekroker

Interiør

- Møbelkonsept epic: Møbeldekor briljantask med fronter på skap under tak i høyglans-elfenben

Bodel

- Innside av tak og vegger er trukket med mikrofiber-klimaveggbelegg
- L-sittegruppe med seteбенken
- Bodelsvindu over sidebenken på passasjerside (modell 148 LE H)
- Veggbekledning bak sidesetet i skinn-utseende
- 360°-bodelsbord som kan dreies med fotpedal og forskyves i to retninger
- Uttrekkbart skoskap med oppbevaringssystem i seteбенkens sokkel, med LED-dekorlys
- Setestoff med flerlags skumkjerne og ryggstøttefunksjon
- Dobbel sammenføringsteknikk "Durafix": Møbler blir både skrudd og tappet
- Lukelukkning med myk demping
- Gardinsystem med dekorgardin som kan tas av

Kjøkken

- Kjøkkenbenk som visuell romdeling og ekstra arbeidsflate (ikke modell 143 143 LE)
- Kjøkkenbenk i ripefast skiferdekor
- Kjøkkenbenk belyst fra undersiden med LED-lystlist
- Kjøkkenseksjon med bestikkskuff
- Separat avfallsbeholder i adskilt hygieneområde
- Kjøkkenskuffer med rullelager "easy glide" med soft close-inntrekk
- 3-bluss kokeapparat "Profi-Gourmet" med delt glasslokk (ikke delt i modell 143 LE) med robust støpejernsrist og glassbunn
- Rund rustfri stålvaske innfelt i kjøkkenbenken, med multifunksjonelt deksel over oppvaskkum inkl. veggstativ for utvidet arbeidsflate.
- Vannarmatur i metallutførelse med praktisk grytehode
- Kjøkkenvegg i dekorglass creme
- Stort kjøleskap med tosidig døråpning (modell 143 LE: Slimtower) med separat fryseskap, automatisk energikildesøk 12 V / 230 V / gassdrift
- Takluke Mini Heki

Bad og omkleddingsrom

Omkleddingsrom og romdeling

- Omkleddingsrom med låsbar romskilledør eller separat skyvedør mot bodel (ikke modell 148 LE)
- Massiv skyvedør i tre foran soverommet (modell 148 LE og 149 LE)
- Uttrekkbar TV-vegg og romdeler foran soverom (modell 150 QB)
- Klesskap i full høyde med to klesstenger og en hylle (modell 148 LE)

Kombinert bad med separat runddusj (modeller 143 LE, 148 LE, 148 LE H)

- Håndklestang over runddusjen
- Høydejusterbar hånddusj på kromstang
- Takluke Mini Heki
- Vaskeservant med underskap, toalettappirholder og speilskap

Baderom med separat dusjrom (modeller 149 LE, 150 QB)

- Plan inngang til dusjen "one level"
- Håndklestang over runddusjen
- Vannfast dusjmatte i bodelsgulvdesign (modell 149 LE)
- Dusjmatte i design bodelsgulv, uttakbar til dusjing (modell 150 QB)
- Høydejusterbar hånddusj på kromstang
- Takluke i dusjen
- Takluke Mini-Heki i baderommet
- Vaskeservant med underskap, toalettappirholder og speilskap

Soverom

Faste senger i bakre del

- Todelt, oppvarmet og underluftet sengebunn
- 7-soners kaldskummadrass av høy kvalitet
- Takluke Mini Heki
- Justerbar hodegavl

Langsgående enkeltsenger

- Komfortabel innstegstrapp som kan trekkes ut, med ekstra oppbevaringsplass, inkl. utvidelse av liggeflaten (tilvalg for modell 143 LE)
- Innstegstrapp som kan trekkes ut inkl. utvidet liggeflate (modell 143 LE)
- Klesskap under sengene nedsenket i dobbeltgulvet (avhengig av modell), med hevefunksjon og delt madrass
- Skap under tak hele veien rundt

Elektrisk system

Vann

- Tanker for ferskvann og spillvann i det oppvarmede dobbeltgulvet, tilgang gjennom luke i bodelsgulv eller scootergarasje (avhengig av modell)
- Vannavløpssentral sentralt i dobbeltgulvet
- Trykkvannpumpesystem med lavt vedlikeholdsbehov

Gass

- Utvendig rom for gassflasker med luke og separat håndtak (avhengig av modell)
- Modell 143 LE Rom for gassflasker i bakre del, tilgang gjennom separat dør
- Plass for 2 x 11 kg gassflasker
- Stengekran for gass i kjøkkenseksjonen

Elektrisk system

- El-sentral i scootergarasje, inkl. batterilader, sikringer, automatisk jordfeilbryter, ladeautomatikk 16 A med automatisk utkobling ved underspenning
- Oppvarmet batterisentral med 1 x 80 Ah gel-batteri i dobbeltgulvet, tilgang gjennom lasterom i dobbeltgulv på førerside, med hovedbryter
- Digitalt betjeningspanel Truma CP+ for varmluftoppvarming bak teknikkdekslet over bodelsdør
- 230 V stikkontakt i entré, kjøkken, bad og scootergarasje
- 12 V stikkontakt i førerhus (Fiat)
- USB stikkontakt i førerhus (Fiat: 2 x, Mercedes-Benz: 1 x)

Moderne lyskonsept

- Takbaldakin med ekstra LED lysspotter og indirekte LED-belysning
- LED-markeringsslys i kjøkkenseksjon/seteбенksokkel (modell 143 LE bare i seteбенksokkel)
- Ambientebelysning styres uavhengig av arbeidslys

Varmeteknikk

- Varmluftdyser i bodel, dobbeltgulv, scootergarasje og inngangstrapp
- Gulvvarmeeffekt ved oppvarmet dobbeltgulv med klimalagring



Vi anbefaler at du tar kontakt med forhandleren din for informasjon om prisen som gjelder på tidspunktet for kontraktinngåelse! ¹⁰⁵⁾



Standardkjøretøy	T 143 LE	
	Fiat Ducato	Mercedes-Benz Sprinter
Standard chassis	AL-KO-lav ramme 35 light	AL-KO-lav ramme 415 CDI
Standard motor	Diesel 2,2 l (140 hk / 103 kW)	Diesel 2,0 l (150 HK/110 kW)
Lengde/bredde/høyde (mm) ^{1) 2) 3)}	6900 / 2270 / 2890	7060 / 2270 / 2945
Hjulavstand (mm)	3800	3900
Høyde dobbeltgulfv / oppbevaringsrom (mm)	220 / 460	
Ståhøyde i bodel (mm)	1980	
Hekkgarasje innvendig høyde (mm)	1200	
Dørbredde/-høyde hekkgarasje passasjerside (mm)	1050 x 1140	
Dørbredde/-høyde hekkgarasje førerside (mm)	850 x 1140	
Tekn. tillatt totalvekt (kg)	3500 / 4500 ¹	
Vekt i kjøreklar stand (kg) ^{6) 7) 9)}	2935	3015
Egenvekt standard (kg) ⁸⁾	2750	2830
Tilhengervekt maks. (kg) ¹⁰⁾	2000	
Maks. sitteplasser under kjøring med 3-punkts-belte standard ⁵⁾	4	
Soveplasser (standard / tilvalg)	2 / 3	
Mål bakre seng (mm)	2000 / 1900 x 850	
Mål tilvalg sentral senkeseng (mm)	-	
Mål sittegruppe ombygd til seng (mm) ^{***}	2030 x 1105 / 650	
Kjøleskap volum / derav fryseskap (l)	133 / 12	
Varmesystem	Truma Combi 6	
Ferskvannstankvolum (l) ⁵²⁾	150	
Spillvannstankvolum (l)	140	
Batterikapasitet (Ah)	80	
Stikkontakter 230 V / 12 V / USB	4 / 1 / 2	4 / 0 / 1
Artikkel nr.	111120	111520

¹ Fiat: Tilvalg chassisvariant f40 heavy inkl. vektøkning | Mercedes-Benz: Tilvalg vektøkning

^{***} i forbindelse med tilleggsutstyr



Vi anbefaler at du tar kontakt med forhandleren din for informasjon om prisen som gjelder på tidspunktet for kontraktinngåelse! ¹⁰⁵⁾

Med lengre setebenk

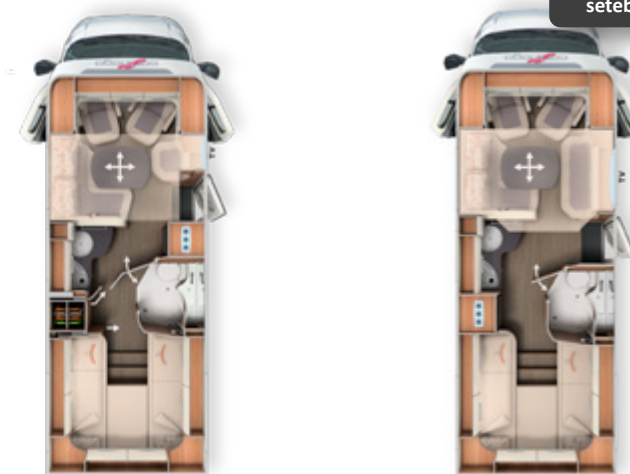

	T 148 LE		T 148 LE H
Standardkjøretøy	Fiat Ducato	Fiat Ducato	Mercedes-Benz Sprinter
Standard chassis	AL-KO lav ramme 35 light	AL-KO lav ramme 35 light	AL-KO lav ramme 415 CDI
Standard motor	Diesel 2,2 l (140 hk / 103 kW)	Diesel 2,2 l (140 hk / 103 kW)	Diesel 2,0 l (150 HK/110 kW)
Lengde/bredde/høyde (mm) ^{1) 2) 3)}	7340 / 2270 / 2890	7460 / 2270 / 2890	7620 / 2270 / 2945
Hjulavstand (mm)	4143	4143	4243
Høyde dobbeltgolv / oppbevaringsrom (mm)	220 / 460		220 / 460
Ståhøyde i bodel (mm)	1980 / 1840**		1980 / 1840**
Hekkgarasje innvendig høyde (mm)	1200		1200
Dørbredde/-høyde hekkgarasje passasjerside (mm)	1050 x 1140		1050 x 1140
Dørbredde/-høyde hekkgarasje førerside (mm)	1050 x 1140		1050 x 1140
Tekn. tillatt totalvekt (kg)	3500/4500 ¹		3500/4500 ¹
Vekt i kjøreklar stand (kg) ^{6) 7) 9)}	3045	3025	3105
Egenvekt standard (kg) ⁸⁾	2860	2840	2920
Tilhengervekt maks. (kg) ¹⁰⁾	2000		2000
Maks. antall sitteplasser under kjøring, med 3-punkts belte standard	4		4
Soveplasser (standard / tilvalg)	2 / 4		2 / 5
Mål bakre seng (mm)	2000 / 1900 x 850		2000 / 1900 x 850
Mål tilvalg sentral senkeseng (mm)	1890 / 1700 x 1100		1890 x 1100
Mål sittegruppe ombygd til seng (mm)***	1920 x 1125 / 650		2030 x 1125 / 670
Kjøleskap volum / derav fryseskap (l)	153 / 29		153 / 29
Varmesystem	Truma Combi 6		Truma Combi 6
Ferskvannstankvolum (l) ⁵²⁾	150		150
Spillvannstankvolum (l)	140		140
Batterikapasitet (Ah)	80		80
Stikkontakter 230 V / 12 V / USB	4 / 1 / 2	4 / 1 / 2	4 / 0 / 1
Artikkel nr.	111150	111160	111560

¹ Fiat: Tilvalg chassisvariant f40 heavy inkl. vektøkning | Mercedes-Benz: Tilvalg vektøkning

** Ståhøyde under sentral senkeseng

*** i forbindelse med tilleggsutstyr



Vi anbefaler at du tar kontakt med forhandleren din for informasjon om prisen som gjelder på tidspunktet for kontraktinngåelse!¹⁰⁵⁾

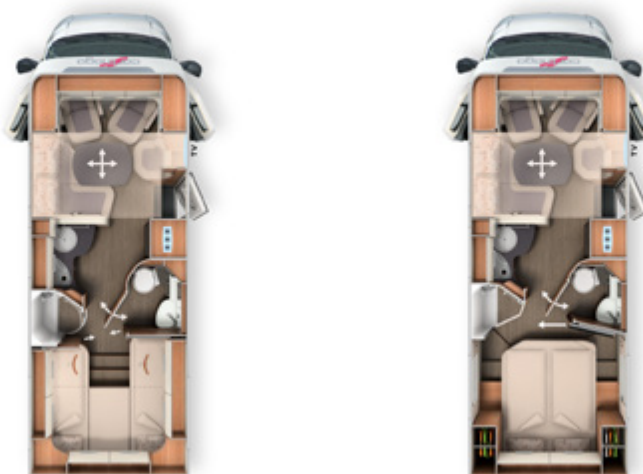

Standardkjøretøy	T 149 LE		T 150 QB	
	Fiat Ducato	Mercedes-Benz Sprinter	Fiat Ducato	Mercedes-Benz Sprinter
Standard chassis	AL-KO lav ramme 35 light	AL-KO lav ramme 415 CDI	AL-KO lav ramme 35 light	AL-KO lav ramme 415 CDI
Standard motor	Diesel 2,2 l (140 hk / 103 kW)	Diesel 2,0 l (150 HK/110 kW)	Diesel 2,2 l (140 hk / 103 kW)	Diesel 2,0 l (150 HK/110 kW)
Lengde/bredde/høyde (mm) ^{1) 2) 3)}	7470 / 2270 / 2890	7630 / 2270 / 2945	7430 / 2270 / 2890	7590 / 2270 / 2945
Hjulavstand (mm)	4143	4243	4143	4243
Høyde dobbeltgolv / oppbevaringsrom (mm)	220 / 460		220 / 460	
Ståhøyde i bodel (mm)	1980 / 1840**		1980 / 1840**	
Hekkgarasje innvendig høyde (mm)	1200		1120 / 1240*	
Dørbredde/høyde hekkgarasje passasjerside (mm)	1050 x 1140		1050 x 1100	
Dørbredde/-høyde hekkgarasje førerside (mm)	1050 x 1140		1050 x 1140	
Tekn. tillatt totalvekt (kg)	3500 / 4500 ¹		3500 / 4500 ¹	
Vekt i kjøpreklar stand (kg) ^{6) 7) 9)}	3035	3115	3035	3115
Egenvekt standard (kg) ⁸⁾	2850	2930	2850	2930
Tilhengervekt maks. (kg) ¹⁰⁾	2000	2000	2000	
Maks. antall sitteplasser under kjøring, med 3-punkts belte standard	4		4	
Soveplasser (standard / tilvalg)	2 / 4		2 / 4	
Mål bakre seng (mm)	2000 / 1900 x 850		1950 x 1450	
Mål tilvalg sentral senkeseng (mm)	1890 / 1700 x 1100		1890 / 1700 x 1100	
Mål sittegruppe ombygd til seng (mm) ^{***}	1920 x 1125 / 650		1920 x 1125 / 650	
Kjøleskap volum / derav fryseskap (l)	153 / 29		153 / 29	
Varmesystem	Truma Combi 6		Truma Combi 6	
Ferskvannstankvolum (l) ⁵²⁾	150		150	
Spillvannstankvolum (l)	140		140	
Batterikapasitet (Ah)	80		80	
Stikkontakter 230 V / 12 V / USB	4 / 1 / 2	4 / 0 / 1	4 / 1 / 2	4 / 0 / 1
Artikkel nr.	111172	111572	111182	111582

¹ Fiat: Tilvalg chassisvariant f40 heavy inkl. vektøkning | Mercedes-Benz: Tilvalg vektøkning

* tilvalg el-sykel-/scootergarasje

** Ståhøyde under sentral senkeseng

*** i forbindelse med tilleggsstyr

Art. nr.		216022	213022
Basis Plus-pakke	Vekt	Fiat	Mercedes-Benz
	kg	NOK	NOK
Chassis-tilvalg			
Hjulcapsler		-	900
Carthago hjulcapsler		900	-
Klimaautomatikk førerhus ³³⁾		5 900	-
Halvautomatisk klimaanlegg Tempmatic ³³⁾		-	31 700
Cruise control		Standard	5 700
Ladebooster ⁴⁷⁾		2 300	2 300
Foraksel med forhøyet bærelast		-	5 400
Drivstofftank 92 liter		-	5 100
Skintrukket ratt med multifunksjonsknapper (for manuell girkasse inkl. skintrukket girspak)		-	4 700
Kombiinstrument med fargeskjerm		-	5 900
Regnsensor		-	2 600
Elektrisk parkeringsbrems		-	6 300
Varmeisolerende glass i frontruten		-	3 800
Blending av førerhus: Plissé på front- og sidevinduer ⁵⁰⁾		8 100	8 100
Komfortseter i førerhus med justering av helningsvinkel og høyde (foran/bak)		6 400	6 400
Dashbord-utførelse: Ventilasjonsgitter i krom		2 700	-
Radioforberedelse med takantenne med DAB+, høyttalere (4x) ^{54) 88)}		5 000	5 000
Radio/Moniceiver Pioneer 6,8" inkl. DAB+ ⁸⁰⁾		7 200	7 200
Bodelstilvalg			
Takluke Midi-Heki med LED-spotter over L-sittegruppe		7 600	7 600
Stor dør til scooterarasjen på førerside		6 400	6 400
XL-bodelsdør "premium two 2.0" (B: 63 cm) med dobbeltlås, vindusrullegardin og insektrullegardin		5 800	5 800
SOG-toalettventilasjon, utlufting over tak		4 100	4 100
Spillvannslangesett for komfortabel tømning		1 400	1 400
USB-stikkontakt i skap under tak over bakre seng		1 300	1 300
Forberedelse for elektrisk takluke med lufting		2 700	2 700
Forberedelse for solcelleanlegg		2 700	2 700
Forberedelse SAT-anlegg		2 700	2 700
Forberedelse for ryggekamera (enkeltilinse)		2 700	2 700
Totalpris for de enkelte tilvalgene		75 900	137 200
Pakkepris	39	Standard	Standard
Du sparer		75 900	137 200
210330 PRISTILLEGG Mediacenter Pioneer 9" inkl. navigasjon, bobil-ruteforslag og DAB+ ¹⁹⁾	-	10 000	-
210335 PRISTILLEGG MBUX 10,2" Multimedia inkl. navigasjon og DAB+ ⁵¹⁾	-2	-	39 800
210336 PRISTILLEGG helautomatisk klimaanlegg THERMOTRONIC ³³⁾	-	-	6 900

Art. nr.		216009	
Infotainmentpakke Fiat*	Vekt		
	kg	NOK	
Digitalt kombiinstrument med fargeskjerm i dashbord ¹⁰⁴⁾			✓
Ratt og girkule i skinn inkl. multifunksjonsknapper			✓
Multimediasystem Fiat 10,1" inkl. navigasjon, bobil-ruteforslag og DAB+ ⁵¹⁾			✓
Pakkepris	2	30 500	

* Multimediasystemet Fiat 10,1" erstatter radio/Moniceiver Pioneer 6,8", og det er det tatt hensyn til i prisen. Infotainment-pakke Fiat er ikke mulig sammen med Mediasenter Pioneer 9"

Art. nr.	212311	
Førerassistentpakke Fiat (kamerabasert) ⁵⁰⁾	Vekt	
	kg	NOK
Aktiv nødbremsassistent med deteksjon av fotgjengere og syklist		✓
Feltholder-/advarselsassistent		✓
Regn- og lyssensor		✓
Trafikkskiltgjenkjenning		✓
Fjernlysassistent		✓
Dekktrykksensorer		✓
Pakkepris	2	17 100

Art. nr.	212317	
Førerassistentpakke Mercedes-Benz * ⁵⁰⁾	Vekt	
	kg	NOK
Aktiv avstandsassistent DISTRONIC		✓
Aktiv bremseassistent		✓
Aktiv oppmerksomhetsassistent		✓
Aktiv feltholder-/advarselsassistent		✓
Fjernlysassistent		✓
Trafikkskiltgjenkjenning		✓
Kontrollsystem for dekktrykk		✓
Pakkepris	2	30 900

* Bare i forbindelse med Multimedia MBUX eller 10,2" og automatgir 9G-Tronic

Art. nr.	210730	
Kjøkken-/kaffepakke 103)*	Vekt	
	kg	NOK
Inverter 12 V til 230 V, 1 800 watt, nettprioritetskobling*		21 400
Kaffekapselmaskin med tilkoblingssett inkl. uttrekkssystem		3 500
Totalpris for de enkelte tilvalgene		24 900
Pakkepris	12	21 100
Du sparer		3 800

* Bare i forbindelse med to bodelsbatterier (gel) eller Li-Ion

Art. nr.		212029	212031
Mediapakke	Vekt	24": ikke modell 148 LE H	32": kun modell 148 LE H
	kg	NOK	NOK
Ryggekamera med enkeltlinse ¹⁰⁰⁾		12 600	12 600
TV-uttrekk i sidebenk, TV- skap L-sittegruppe (143 LE) ³⁶⁾		7 800	7 800
LED-flatskjerm 24" ³⁹⁾		16 000	-
LED-flatskjerm 32"		-	21 700
Totalpris for de enkelte tilvalgene		36 400	42 100
Pakkepris	21	25 100	30 500
Du sparer		11 300	11 600
210260 PRISTILLEGG 143 LE: Design-TV-skap inkl. LED-flatskjerm 32" i stedet for 24" ³⁹⁾	5	9 200	-
210305 PRISTILLEGG ryggekamera med dobbeltlinse og deksel i stedet for enkeltlinse ¹⁰⁰⁾	1	7 600	7 600
210211 PRISTILLEGG SAT-anlegg Teleco Flatsat Classic 85 med CI-port ^{12) 23)}	28	32 500	32 500

Art. nr.		210580	210584
TV-pakke soverom:	Vekt	Modeller: 143 LE, 148 LE, 148 LE H, 149 LE	Modell: 150 QB
	kg	NOK	NOK
TV-skap med TV-uttrekksystem i soverom ³⁶⁾		10 100	-
LED-flatskjerm 24" soverom ^{23) 39)}		16 000	-
Forberedelse for TV inkl. kabelsett i baldakin og deksel		-	3 200
LED-Flatskjerm 24" soverom, inkl. TV-holder, kontaktbryter ^{23) 39) 86)}		-	21 400
Totalpris for de enkelte tilvalgene		26 100	24 600
Pakkepris	18/13	18 000	17 000
Du sparer		8 100	7 600
210212 PRISTILLEGG SAT-anlegg Teleco Classic 85 Skew/Twin LNB for ekstra TV ^{12) 23)}	30	34 500	34 500

Artikkel nr.		NOK inkl. 25 % mva.	kg	T 143 LE	T 148 LE	T 148 LE H	T 149 LE	T 150 QB
Chassis Fiat Ducato								
310021	Motor 140 hk/103 kW, Euro 6d Final, f35 light, 9G-automatgir ^{67) 68)}	46 515	55	○	○	○	○	○
310022	Motor 140 hk/103 kW, Euro 6d Final, f40 heavy (tillatt GG 4.250 kg), man. girkasse ^{10) 67)}	25 620	40	○	○	○	○	○
310023	Motor 140 hk/103 kW, Euro 6d Final, f40 heavy (tillatt GG 4.250 kg), - 9G-automatgir ^{10) 67)}	70 015	55	○	○	○	○	○
310024	Motor 180 hk/132 kW, Euro 6d Final, f35 light, man. girkasse ⁶⁷⁾	49 300	20	○	○	○	○	○
310025	Motor 180 hk/132 kW, Euro 6d Final, f35 light, 9G-automatgir ^{67) 68)}	95 815	55	○	○	○	○	○
310026	Motor 180 hk/132 kW, Euro 6d Final, f40 heavy (tillatt GG 4.250 kg), man. girkasse ^{10) 67)}	75 980	60	○	○	○	○	○
310027	Motor 180 hk/132 kW, Euro 6d Final, f40 heavy (tillatt GG 4.250 kg), - 9G-automatgir ^{10) 67)}	119 315	55	○	○	○	○	○
330325	16 tommer stålfelger Fiat i stedet 15 tommer for f35 light chassis	4 000	16	○	○	○	○	○
330330	16 tommer aluminiumsfelger Fiat for f35 light chassis i forbindelse med man. girkasse	12 000	-8	○	○	○	○	○
330340	16" aluminiumsfelger Fiat for f40 heavy chassis/f35 i forbindelse med 9-girs automatkasse	9 800	-10	○	○	○	○	○
311810	Forsterket fjæring på foraksel for optimal kjørek komfort ⁵⁷⁾	6 800	3	○	○	○	○	○
311815	AL-KO "ACS" High Performance-fjærbein foraksel ⁵⁷⁾	16 300	-	○	○	○	○	○
330480	Vektøkning fra 4 250 kg til 4 500 kg for Fiat Ducato f40 heavy	3 800	-	○	○	○	○	○
310630	Ratt og giraksel i skinn	3 400	-	●	●	●	●	●
310632	Multifunksjonsratt (fjernkontroll med knapper på rattet)	3 400	-	●	●	●	●	●
331615	Fiat full-LED-hovedlys ⁴⁴⁾	14 800	-	○	○	○	○	○
331614	Tåkelys med svinglys	2 800	2	○	○	○	○	○
310675	LED-kjørellys i stedet for standard kjørellys ⁴⁴⁾	4 900	-	○	○	○	○	○
Chassis Mercedes-Benz Sprinter								
310147	Motorvariant 170 hk/125 kW, Euro VI E (bare sammen med automatgir) ⁹⁹⁾	31 300	-	○	-	○	○	○
310402	Automatgir 9G-TRONIC inkl. hold-funksjon	39 790	30	○	-	○	○	○
330351	16" aluminiumsfelger (svarte) med helårsdekk ³²⁾	16 400	-10	○	-	○	○	○
310465	Vektøkning 3 500 kg til 4 200 kg	3 800	-	○	-	○	○	○
310466	Vektøkning 3 500 kg til 4 500 kg	6 400	-	○	-	○	○	○
331612	LED-High-Performance-lyskastere	27 900	2	○	-	○	○	○
331613	Tåkelys med svinglys	4 400	1	○	-	○	○	○
Flere tilvalg for chassis Fiat/ Mercedes-Benz								
311400	Avtakbart tilhengerfeste	23 980	60	○	○	○	○	○
311430	Avtakbart tilhengerfeste i forbindelse med pedelec-/scootergarasje	27 750	50	-	-	-	-	○
311300	Justerbare støtteben bak for stabilisering ved parkering	4 900	10	○	○	○	○	○
Påbygg utvendig								
410122	Sentrallås for XL-bodelsdør "premium two 2.0"	3 900	-	○	○	○	○	○
410520	Markise i kassett av aluminium, grått stoff, lengde: 4,0 m*	21 055	35	○	○	○	○	○
410560	Markise i kassett av aluminium, grått stoff, lengde: 4,5 m*	22 885	45	-	○	○	○	○
410114	Patentert pedelec- og scootergarasje, lastehøyde inntil 124 cm ^{42) 66)}	5 500	15	-	-	-	-	○
410925	Innskyvnings- og transportsystem for to pedelec-sykler ⁷¹⁾	8 000	20	-	-	-	-	○
410760T	Takvindu "skyview" med designhimling over førerhuset ⁶⁰⁾	15 100	15	○	○	○	○	○
410850	Elektrisk takluke med lufting over kjøkkenseksjonen ²²⁾	5 700	3	○	○	○	○	○

Artikkel nr.		NOK inkl. 25 % mva.	kg	T 143 LE	T 148 LE	T 148 LE H	T 149 LE	T 150 CB
Elektrisk system								
510020	Ekstra bodelsbatteri gel 80 Ah i eksisterende batterisentral	7 225	25	○	○	○	○	○
510050	90 Ah Li-Ion-batteri inkludert battericomputer og separat touchdisplay ⁵⁵⁾	23 100	-12,5	○	○	○	○	○
510081	Solcelleanlegg: 2 x 100 watt ¹²⁾	21 800	20	○	○	○	○	○
510180	Inverter 12 V til 230 V, 1800 W med nettprioritetskobling ¹⁰³⁾	21 400	10	●	●	●	●	●
510255	Elektrisk kontaktpakke med ekstra stikkontakter (3 x 230 V, 2 x USB) ⁴⁵⁾	5 400	3	○	○	○	○	○
510201	Alarmanlegg Carthago Security ³⁵⁾	11 500	5	○	○	○	○	○
Gass vann diverse								
610020	Truma DuoControl CS ⁷³⁾	4 900	5	○	○	○	○	○
610021	Gassfilter for Truma DuoControl CS (anbefalt) ⁹⁵⁾	2 500	1	○	○	○	○	○
610045	Komfortsystem for uttrekk av gassflasker (bare sammen med Truma Duo Control CS)	7 200	10	○	-	-	-	-
610140	Utedusj varm/kald i scooterparasj på passasjerside	3 900	5	○	○	○	○	○
610480	Oppgradering av scooterparasjen med gulvmatte og lastenett	3 900	10	○	○	○	○	○
610500	Riflet aluminiumsgulv for scooterparasje ⁶⁶⁾	2 000	20	○	○	○	○	○
Kjøkken utstyr								
550081	Tec-Tower kjøleskapkombinasjon 153 l med separat gassovn ⁷⁵⁾	9 700	20	-	○	-	○	○
550067	Gassovn med grillfunksjon i underskap ³⁷⁾	11 600	12	○	○	○	○	○
550287	Kaffekapselmaskin med tilkoblingssett inkl. uttrekkssystem	3 500	2	●	●	●	●	●
Oppvarming klima								
650040	Truma Combi 6E (ekstra elvarmepatron 2x900 watt / 230 V) ⁶³⁾	Standard	2	○	○	○	○	○
650230	ALDE vannbåren varme, drives med strøm 230 V eller gass, med booster i førerhus ⁶³⁾	39 585	45	-	○	-	○	○
650240	ALDE varmeveksler (utnytter motorvarmen)	12 900	13	-	○	-	○	○
Multimedia								
710029	Mediasenter Pioneer 9" inkl. navigasjon, bobil-ruteforslag og DAB+ ¹⁹⁾	17 100	-	○	○	○	○	○
710200	Ryggekamera med enkeltlinse ^{97) 100)}	12 600	6	●	●	●	●	●
710202	Digitalt ryggkamera med enkeltlinse (Mercedes-Benz)	12 600	6	●	-	●	●	●
710220	Ryggekamera med dobbeltlinse og deksel ^{97) 100)}	20 200	7	○	○	○	○	○
710502	TV-uttrekk i sidebenk (502, 503) eller TV-skap sittegruppe (506 LE) ³⁶⁾	7 800	5	●	●	●	●	●
710547	LED-flatskjerm 24" for TV-uttrekkssystem ³⁹⁾	16 000	10	●	●	-	●	●
710548	LED-flatskjerm 32" for TV-uttrekkssystem ³⁹⁾	21 700	10	-	-	●	-	-
910460	Ekstra TV-tilkobling i soverom ³⁶⁾	3 800	3	●	●	●	●	-
710481	TV-skap med spesielt TV-uttrekkssystem i soverom, inkludert tilkoblingssett ³⁶⁾	10 100	12	●	●	●	●	-
710477	Forberedelse for TV i soverom inkl. kabelsett og deksel ³⁶⁾	3 200	3	-	-	-	-	●
710470	LED-Flatskjerm 24" for TV-skap i soverom ^{25) 39) 87)}	16 000	10	●	●	●	●	-
710478	LED-Flatskjerm 24" soverom, inkl. TV-holder, kontaktbryter ^{23) 39) 86)}	21 400	10	-	-	-	-	●

Artikkel nr.		NOK inkl. 25 % mva.	kg	T 143 LE	T 148 LE	T 148 LE H	T 149 LE	T 150 OB
SAT-anlegg								
750041	SAT-anlegg Teleco Flatsat Classic 85 med CI-slot ^{12) 23)}	39 184	28	○	○	○	○	○
750046	SAT-anlegg Teleco Flatsat Classic 85 med Skew og Twin LNB 2 stk. TV ^{12) 23)}	43 290	30	○	○	○	○	○
Interiør								
810027	Møbelkonsept casablanca ⁷⁷⁾	7 600	-	○	○	○	○	○
810100	Teppe for bodel	4 100	6	○	○	○	○	○
810120	Teppe for førerhus	2 100	4	○	○	○	○	○
810460	Sentral elektrisk betjent senkeseng over sittegruppen, inkl. takvindu i takheten ^{38) 60)}	28 545	65	-	○	○	○	○
810260	Bakre seng med Carawinx fjæringssystem erstatter sengebunn	6 300	5	○	○	○	○	○
810620	Komfortabel innstegstrapp som kan trekkes ut, inkl. utvidelse av liggeflaten	4 500	7	○	X	X	X	-
810580	Sittegruppe som kan bygges om til sovemulighet ⁶⁹⁾	6 500	10	○	○	○	○	○
810726	Vannfast dusjmatte i bodelsgulvdesign	2 600	3	○	○	○	X	X
Bodeltekstiler								
850600	Barcelona (23) – Antara stoffkombinasjon	Standard	-	X	X	X	X	X
850610	Venezia – Antara-stoffkombinasjon	Standard	-	X	X	X	X	X
850620	Cambridge – Antara-stoffkombinasjon	Standard	-	X	X	X	X	X
850630	Rome – Antara-stoffkombinasjon	Standard	-	X	X	X	X	X
850700	Malaga – tekstilskinn-stoffkombinasjon	4 600	3	○	○	○	○	○
850640	Davos – tekstilskinn-stoffkombinasjon	4 600	3	○	○	○	○	○
850710	Delskinn elfenben- skinn-stoffkombinasjon	16 300	7	○	○	○	○	○
850720	Delskinn macchiato (23)- skinn-stoffkombinasjon	16 300	7	○	○	○	○	○
850690	Skinn elfenben	40 300	10	○	○	○	○	○
850730	Skinn sand (ikke i forbindelse med møbelkonsept casablanca)	40 300	10	○	○	○	○	○
850740	Skinn macchiato	40 300	10	○	○	○	○	○
850501	Sovemiljø og dekorsett: Dekorputer, sengeteppe, lakensett ²⁶⁾	4 500	7	○	○	○	○	○

Den elegante Carthago-premiumklassen:

Eleganse, komfort og høy kvalitet

Ekklusivt utvendig design:



- Moderne GFK-busshekk
- Carthago-baklys med dynamiske LED-blinklys

Komforttilpassede planløsninger:



- L-sittegruppe med firkantet bord
- Apotekerskap
- Separat omkleddingsrom

Dobbeltgulv med stort, oppvarmet oppbevaringsrom:



- Nyttbar høyde opptil 70 cm
- Tilgang utenfra via flere store luker. Komfortabel tilgang innenfra via setet i L-sittegruppen, via sidesetet som kan slås opp og via stor luke i bodelsgulvet
- Stort gjennomgående lasterom (innvendig høyde 22 cm), med dypt nedsenket oppbevaringsrom (nyttbar høyde 46 cm), lett å laste via XL- bodelsdøren gjennom stor, oppstillbar oppbevaringsluke i bodelsgulvet
- Hele dobbeltgulvet er oppvarmet med klimalagringsfunksjon
- Utvidet oppbevaringskonsept i bodelen med skap under tak hele veien rundt i førerhus og soverom (Queen-sengmodeller: Skap under tak over sengen)

Mer uavhengig enn de fleste:



- 170 l ferskvann, 140 l spillvann, 2 x 80 Ah batterier

Carthagos karosserikonstruksjon i Liner-Premiumklassen:



- Meget stabil karosserisammenføyning ved hjelp av bærebjelker (tak-vegg/gulv-vegg)
- Bodel helt uten treverk, med vannavvisende RTM hardskum og isolasjonskjerne
- Innvendige vegger og tak av aluminium, gir lynvern
- Innside vegger er trukket med mikrofiber-stoff

Standardkjøretøy

Fiat Ducato med AL-KO lav ramme Carthago spesial

- Motor: Diesel 2,2 l Multijet 3 med AdBlue (19 l), 140 hk (103 kW), 4 sylindre, 350 Nm, Euro 6d Final, 6-trinns girkasse, forhjulsdrift
- Drivstofftank 90 l
- Start-stopp-system
- Sidevindsassistent, cruise control, ABS, ESP, ASR, elektronisk startspærre, Hillholder, Hill Descent Control, Traction Plus, stabilitetskontroll for tilhenger, kollisjonsbremsesystem ⁶⁵⁾
- Klimaanlegg, manuelt
- Airbag fører/passasjer ¹¹⁾
- Koppholder
- Kjørelys integrert i hovedlys
- Hjulcapsler med Carthago-emblem
- Skvettlapper på bakakselen
- Reparasjonssett Fix & Go
- 16" stålfelger

Mercedes-Benz Sprinter med AL-KO lav ramme Carthago spesial light

- Motor: Diesel 2,0 l med AdBlue (22 l), 143 hk (110 kW), 4 sylindret, 330 Nm, Euro VI, 6-trinns girkasse, forhjulsdrift
- 16" stålfelger
- Drivstofftank 65 l
- Nøkkelløs start, inkl start/stopp-knapp
- Sidevindsassistent, bakkestarthjelp, ABS, ASR, EBV, ESP
- Feltholder-/advarselsassistent med akustisk varselssignal
- Koppholder på fører- og passasjerside, hanskerom på passasjerside
- Lukedeksel for avlastningsplate
- Automatisk styring av kjørelys
- Mercedes-Benz nødvarsling system, bistand ved driftsstans
- EFB-batteri 12 V / 92 Ah
- Forberedelse (kabelsett) for sentrallås bodelsdør
- Elektrisk tilleggsoppvarming, varmluft i førerhus

Karosserikonstruksjon i Liner-Premiumklassen

- 10 års tetthetsgaranti
- Karosseri uten treverk, med glassfiberarmert plastbelegg på tak og bunn
- Sammenføyning av tak og vegger via takavrunding og bærebjelke
- Takskinnesystem med avløp for regnvann på sidene
- Side- og bakvegger med aluminium utvendig og innvendig
- Isolasjonskjerne av RTM-hardskum i tak, gulv og sidevegger
- Sammenføyning mellom bunn og vegger med fullflatelimte bærebjelker av aluminium med ekstra kuldestopp
- Total tykkelse vegger og tak 38 mm
- Karosseri med kontrollert vern mot lyn/Faraday-bur
- Utvendige luker i originalt sideveggmateriale "Carthago Isoplus"
- Luketetning innvendig og utvendig, utvendig tetning i sprutsikker utførelse
- Utvendige luker og bodelsdør med innfelte hengsler
- Sideskjørt segmentert av aluminiumsprofil
- GFK busshekk, dobbeltisolert, separat hekkstøtstang
- Carthago-baklys med dynamiske LED-blinklys
- Rammvinduer Seitz S4, dobbel ramme med isolerglass uten kuldebro, insektnett-rullegardin og formørkningsplissé
- LED-utelys over inngangsdøren med avrenningskant
- Elektrisk manøvrerbar inngangstrapp til bodelsdør med varselssignal

Førerhus

- T-hette i GFK
- Førerhusdører med sentrallås og elektrisk betjenbare hevevinduer på fører- og passasjerside
- Aguti-komfortseter for fører og passasjer i innredningsstoff, svingbare, polstrede armlener
- Utvendig speil med elektrisk innstilling og oppvarming
- Skap under tak hele veien rundt i førerhuset
- Skilleforheng til bodelen

Dobbeltgulv

- Nyttbar høyde opptil hele 70 cm
- Oppvarmet og belyst gjennomgående lasterom
- Tilgang utenfra via flere store luker.
- Tilgang innenfra via L-sittegruppen med patentbeslag og setebenen som kan vippes opp samt gjennom stor luke i gulvet i entreen og kjøkkenseksjonen
- Sentralt gjennomgående lasterom (innvendig høyde 22 cm) med nedsenket oppbevaringsrom (nyttbar høyde 46 cm)

Stor scootergarasje

- Scootergarasje kan belastes med inntil 350 kg
- Store garasjedører på fører- og passasjersiden
- Garasjegulv med GFK på over- og underside, antisklibelegg
- Frostsikkert, isolert og oppvarmet hele veien rundt
- Fastsurringsystem over bærebjelke av aluminium, inkl åtte festekroker

Interiør

- Møbelkonsept linea moderna: Møbeldekor gullakasje med fronter på skap under taket med bicolor-utseende i høvglans-elfenben

Bodel

- Innside av tak og vegger er trukket med mikrofiber-klima veggbelegg
- L-sittegruppe med setebenk
- Veggbekledning bak sidesetet i skinn-utseende
- Panoramatakluke Heki III over sittegruppe med LED-lysspotter
- 360°-bodelsbord som kan dreies med fotpedal og forskyves i to retninger
- Uttrekkbart skoskap med oppbevaringssystem i setebenkens sokkel
- Setestoff med flerlags skumkjerner og ryggstøttefunksjon
- Dobbel sammenføringsteknikk "Durafix": Møbler blir både skrudd og tappet
- Lukelukking med myk demping
- Dekorgardin som kan tas av, rullegardinsystem som kan festes og forskyves vertikalt

Kjøkken

- Komfortabelt vinkelkjøkken med forhøyet kjøkkenbenk som visuell romdeling og ekstra arbeidsflate
- Robust kjøkkenbenk i dekor Savannah med Corian dryppkant
- Kjøkkenbenk belyst fra undersiden med LED-lystlist
- Kjøkkenskuffer med rullelager "easy glide" med soft close-inntrekk
- Separat avfallsbeholder i adskilt hygieneområde
- Separat bestikkskuff med inndeling, flaskeholder
- 3-bluss kokeapparat "Profi Gourmet" med delt glassdeksel for mer avlastningsplass, robust støpejernsrist og glassbunn som lett kan rengjøres
- Rund rustfri stålvaske innfelt i kjøkkenbenken, med multifunksjonelt deksel over oppvaskkum inkl. veggstativ for utvidet arbeidsflate.
- Design-armatur i metall med uttrekkbart dusjhode
- Kjøkkenvegg i dekor glass creme
- Stort kjøleskap med tosidig døråpning, med separat fryseskap, automatisk energikildesøk 12 V / 230 V / gassdrift
- Apotekerskap uttrekkbart
- Elektrisk vifte i takluke over kjøkkenseksjonen

Bad og omkleddingsrom

Omkleddingsrom og romdeling

- Omkleddingsrom med låsbar romdelingsdør mot bodelen
- Massiv skyvedør i tre foran soverommet (Modell 4.9 LE)
- Uttrekkbar TV-vegg og romdeler foran soverom (modell 5.0 QB)

Baderom med separat dusjrom

- Plan inngang til dusjen „one level“
- Håndklestang over runddusjen
- Vannfast dusjmatte i bodelsgulvdesign
- Høydejusterbar hånddusj på kromstang
- Takluke i dusjen
- Takluke Mini-Heki i baderommet
- Vaskeservant med underskap, toalett-papirholder og speilskap
- Baderomsdør med trippelfunksjon (vaskerom-dobbeltdør for toalettrom og romdeling mot bodel)

Soverom

Faste senger i bakre del

- Ergonomisk anbefalt, punktbasert Carawinx madrasssystem, oppvarmet og underluftet
- 7-soners kaldskummadrass av høy kvalitet
- Takluke Mini Heki
- Justerbar hodegavl

Langsgående enkeltsenger

- Komfortabel innstegstrapp som kan trekkes ut, med ekstra oppbevaringsplass, inkl utvidelse av liggeflate
- Design-oppbevaringsplasser på området skap under tak soverom
- Klesskap under sengene nedsenket i dobbeltgulvet, med hevefunksjon og delt madrass
- Skap under tak hele veien rundt

Tekniske installasjoner

Vann

- Tanker for ferskvann og spillvann i det oppvarmede dobbeltgulvet, tilgang gjennom luke i bodelsgulv eller scootergarasje (avhengig av modell)
- Vannavløpssentral sentralt i dobbeltgulvet
- Trykkvannpumpesystem med lavt vedlikeholdsbehov
- Spillvannslangesett for komfortabel tømning

Gass

- Utvendig rom for gassflasker, lavt plassert
- Plass for 2 x 11 kg gassflasker
- Stengekran for gass i kjøkkenseksjonen

Elektrisk system

- El-sentral i scootergarasje, inkl. batterilader, sikringer, automatisk jordfeilbryter, ladeautomatikk 16 A med automatisk utkobling ved underspenning
- Oppvarmet batterisentral med 2 x 80 Ah gel-batterier, tilgang gjennom lasterom i dobbeltgulv på passasjerside, med hovedbryter
- Digitalt betjeningspanel Truma CP+ for varmluftoppvarming bak teknikkdekslet over bodelsdør
- 230 V stikkontakt i entré, kjøkken, bad og scootergarasje
- 12 V stikkontakt i førerhus
- USB stikkontakt i førerhus (2 x)

Moderne lyskonsept

- Belysningsssystem med mange LED-lysspotter i førerhus, bodel og omkleddingsrom, med trinnløs dimming
- Takbaldakin med ekstra LED lysspotter og indirekte LED-belysning
- LED-markeringsslys med bakgrunnsbelysning i entreen

Varmeteknikk

- Varmluftdyser i bodel, dobbeltgulv, scootergarasje og inngangstrapp
- Gulvvarmeeffekt ved oppvarmet dobbeltgulv med klimalagring



Vi anbefaler at du tar kontakt med forhandleren din for informasjon om prisen som gjelder på tidspunktet for kontraktinngåelse! ¹⁰⁵⁾

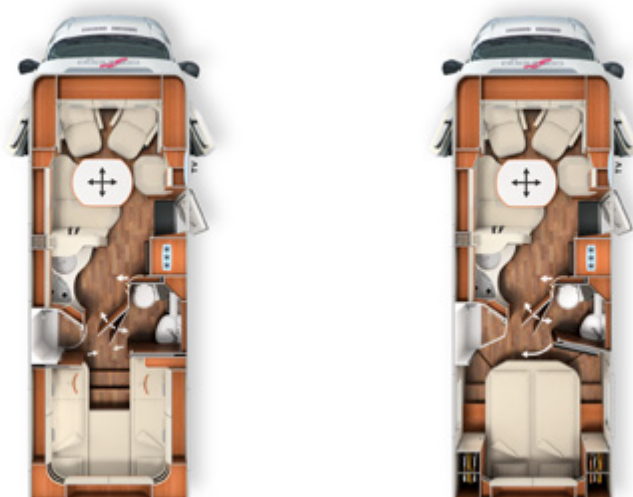

	T 4.9 LE		T 5.0 QB
	Fiat Ducato	Mercedes-Benz Sprinter	Fiat Ducato
Standardkjøretøy	Fiat Ducato	Mercedes-Benz Sprinter	Fiat Ducato
Standard chassis	AL-KO-lav ramme 40 heavy	AL-KO lav ramme 415 CDI	AL-KO-lav ramme 40 heavy
Standard motor	Diesel 2,2 l (140 hk / 103 kW)	Diesel 2,0 l (143 hk/105 kW)	Diesel 2,2 l (140 hk / 103 kW)
Lengde/bredde/høyde (mm) ^{1) 2) 3)}	7340 / 2270 / 2890	7500 / 2270 / 2945	7430 / 2270 / 2890
Hjulavstand (mm)	4143	4243	4143
Høyde dobbeltgulv / oppbevaringsrom (mm)	220 / 460		220 / 460
Ståhøyde i bodel (mm)	1980		1980
Hekkgarasje innvendig høyde (mm)	1200		1120 / 1240*
Dørbredde/høyde hekkgarasje passasjerside (mm)	1050 x 1140		1050 x 1100
Dørbredde/-høyde hekkgarasje førerside (mm)	1050 x 1140		1050 x 1100
Tekn. tillatt totalvekt (kg)	4250 / 4500 ¹	4200 / 4500 ¹	4250 / 4500 ¹
Vekt i kjøpreklar stand (kg) ^{6) 7) 9)}	3345	3385	3345
Egenvekt standard (kg) ⁸⁾	3160	3200	3160
Tilhengervekt maks. (kg) ¹⁰⁾	1800		1800
Maks. antall sitteplasser under kjøring, med 3-punkts belte standard	4		4
Soveplasser (standard / tilvalg)	2 / 3		2 / 3
Mål bakre seng (mm)	2000 / 1900 x 850		1950 x 1450
Mål sittegruppe ombygd til seng (mm)**	1920 x 1125 / 670		1920 x 1125 / 670
Kjøleskap volum / derav fryseskap (l)	153 / 29		153 / 29
Varmesystem	Truma Combi 6		Truma Combi 6
Ferskvannstankvolum (l) ⁵²⁾	170		170
Spillvannstankvolum (l)	140		140
Batterikapasitet (Ah)	2 x 80		2 x 80
Stikkontakter 230 V / 12 V / USB	4 / 1 / 2		4 / 1 / 2
Artikkel nr.	131270	131470	131280

¹ Tilvalg med maks. vektøkning

* tilvalg el-sykkel-/scootergarasje

** i forbindelse med tilleggsutstyr

Art. nr.		216070	216075
Superpakke	Vekt	Fiat	Mercedes-Benz
	kg	NOK	NOK
Chassis-tilvalg			
Klimaautomatikk førerhus ³³⁾		5 900	-
Helautomatisk klimaanlegg THERMOTRONIC ³³⁾		-	38 600
Cruise control		Standard	5 700
Ladebooster ⁴⁷⁾		2 300	2 300
Drivstofftank 92 liter		-	5 100
Foraksel med forhøyet bærelast		-	5 400
Skintrukket ratt med tilvalg multifunksjonsknapper (for manuell girkasse inkl. skintrukket girkule)		-	4 700
Kombiinstrument med fargeskjerm		-	5 900
Regnsensor		-	2 600
Elektrisk parkeringsbrems		-	6 300
Varmeisolerende glass i frontruten		-	3 800
Komfortseter i førerhus med justering av helningsvinkel og høyde (foran/bak)		6 400	6 400
Dashbord-utførelse: Luftegitter i krom		2 700	-
System for mørklegging av førerhus, plissé på sidevinduer og frontrute		8 100	8 100
Justerbare støtteben bak for stabilisering ved parkering		4 900	4 900
Bodelstilvalg			
XL-bodelsdør "premium two 2.0" (bredde 63 cm) med dobbeltlås, vindusrullegardin og insektrullegardin		5 800	5 800
Sentrallås førerhusdører og bodelsdør med "coming home"-funksjon ¹⁷⁾		6 400	6 400
Oppgradering av scootergarasjen med gulvmatte og lastenet		3 900	3 900
SOG-toalettventilasjon, utlufting over tak		4 100	4 100
Truma DuoControl CS ⁷³⁾		4 900	4 900
Design-barskap med glassholder og glassett over kjøkken		4 700	4 700
USB-stikkontakt i skap under tak over bakre seng		1 300	1 300
Forberedelse for solcelleanlegg		2 700	2 700
Forberedelse SAT-anlegg		2 700	2 700
Forberedelse for ryggekamera (enkeltlinse)		2 700	2 700
Radio/Moniceiver Pioneer 6,8" inkl. DAB+, radioforb. takantenne, høyttalere (4x) ^{80) 88)}		12 100	12 100
Ryggekamerasystem med enkeltlinse ¹⁰⁰⁾		12 600	12 600
Totalpris for de enkelte tilvalgene		94 200	163 700
Pakkepris	68	63 800	133 300
Du sparer		30 400	30 400
210330 PRISTILLEGG Mediasenter Pioneer 9" inkl. navigasjon, bil-ruteforslag og DAB+ ¹⁹⁾	-	10 000	-
210335 PRISTILLEGG PRISTILLEGG MBUX 10,2" Multimedia inkl. navigasjon og DAB+ ⁵¹⁾	-2	-	39 800
210300 PRISTILLEGG ryggekamera med dobbeltlinse og deksel i stedet for enkeltlinse ⁹⁷⁾	1	7 600	7 600

Art. nr.		216009	
Infotainmentpakke Fiat*	Vekt		
	kg	NOK	
Digitalt kombiinstrument med fargeskjerm i dashbord ¹⁰⁴⁾			✓
Ratt og girkule i skinn inkl. multifunksjonsknapper			✓
Multimediasystem Fiat 10,1" inkl. navigasjon, bil-ruteforslag og DAB+ ⁵¹⁾			✓
Pakkepris	2	30 500	

* Multimediasystemet Fiat 10,1" erstatter radio/Moniceiver Pioneer 6,8", og det er det tatt hensyn til i prisen. Infotainmentpakke Fiat er ikke mulig sammen med Mediasenter Pioneer 9"

Art. nr.		212311	
Førerassistentpakke Fiat (kamerabasert) ⁵⁰⁾	Vekt		
	kg	NOK	
Aktiv nødbremsassistent med deteksjon av fotgjengere og syklist			✓
Feltholder-/advarselsassistent			✓
Regn- og lyssensor			✓
Trafikkskiltgjenkjenning			✓
Fjernlysassistent			✓
Dekktrykksensorer			✓
Pakkepris	2	17 100	

Art. nr. 212317

Førerassistentspakke Mercedes-Benz*⁵⁰⁾	Vekt	
	kg	NOK
Aktiv avstandsassistent DISTRONIC		✓
Aktiv bremseassistent		✓
Aktiv oppmerksomhetsassistent		✓
Aktiv feltholder-/advarselsassistent		✓
Fjernlysassistent		✓
Trafikkskiltgjenkjenning		✓
Kontrollsystem for dekktrykk		✓
Pakkepris	2	30 900

* Bare i forbindelse med MBUX Multimedia eller 10,2" og automatgir 9G-Tronic

Art. nr. 210401

TV-pakke bodel:	Vekt	
	kg	NOK
TV-uttrekksystem i sidebenk ³⁶⁾		7 800
LED-flatskjerm 24" ³⁹⁾		16 000
Totalpris for de enkelte tilvalgene		23 800
Pakkepris	15	15 500
Du sparer		8 300
210211 PRISTILLEGG SAT-anlegg Teleco Flatsat Classic 85 med CI-port ^{12) 23)}	28	33 984

Art. nr. 210730

Kjøkken-/kaffepakke	Vekt	
	kg	NOK
Inverter 12 V til 230 V, 1800 watt, nettprioritetskobling		21 400
Kaffekapselmaskin med tilkoblingssett inkl. uttrekksystem		4 500
Totalpris for de enkelte tilvalgene		25 900
Pakkepris	12	22 100
Du sparer		3 800

Art. nr. 210580 210584

TV-pakke soverom:	Vekt	Modell 4.9 LE	Modell 5.0 QB
	kg	NOK	NOK
TV-skap med spesielt TV-uttrekksystem i soverom ³⁶⁾		10 100	-
LED-flatskjerm 24" soverom ^{23) 39)}		16 000	-
Forberedelse for TV inkl. kabelsett i baldakin og deksel ³⁶⁾		-	3 200
LED-Flatskjerm 24" soverom, inkl. TV-holder, kontaktbryter ^{23) 39) 86)}		-	21 400
Totalpris for de enkelte tilvalgene		26 100	24 600
Pakkepris	18/13	18 000	17 000
Du sparer		8 100	7 600
210212 PRISTILLEGG SAT-anlegg Flatsat Classic 85 med Skew/Twin LNB for ekstra TV ^{12) 23)}	30	36 090	36 090

Artikkel nr.		NOK inkl. 25 % mva.	kg	T 4,9 LE	T 5,0 QB
Chassis Fiat Ducato					
310023	Motor 140 hk/103 kW, Euro 6d Final, 9G-automatgir ^{10) 67)}	43 600	15	○	○
310026	Motor 180 hk/132 kW, Euro 6d Final, man. girkasse ^{10) 67)}	49 300	20	○	○
310027	Motor 180 hk/132 kW, Euro 6d Final, 9G-automatgir ^{10) 67)}	92 900	15	○	○
330340	16 tommer aluminiumsfelger Fiat	9 800	-10	○	○
311810	Forsterket fjæring på foraksel for optimal kjørekomfort ⁵⁷⁾	6 800	3	○	○
311815	AL-KO "ACS" High Performance-fjærbein foraksel ⁵⁷⁾	16 300	-	○	○
330480	Vektøkning fra 4 250 kg til 4 500 kg	3 800	-	○	○
330840	AL-KO Air Premium X2, full luftfjæring på bakakse ¹³⁾	52 585	45	○	○
330880	AL-KO Air Premium X4, full luftfjæring på bak- og foraksel ^{13) 20)}	122 750	50	○	○
310630	Ratt og girkule i skinn	3 400	-	●	●
310632	Multifunksjonsratt (fjernkontroll med knapper på rattet)	3 400	-	●	●
331615	Fiat full-LED-hovedlys ⁴⁴⁾	14 800	-	○	○
331614	Tåkelys med svinglys	2 800	2	○	○
310675	LED-kjørellys i stedet for standard kjørellys ⁴⁴⁾	4 900	-	○	○
Chassis Mercedes-Benz Sprinter					
310147	Motorvariant 170 hk/125 kW, Euro VI E (bare sammen med automatgir) ⁹⁹⁾	31 300	-	○	-
310402	Automatgir 9G-TRONIC inkl. hold-funksjon	39 790	30	○	-
330351	16" aluminiumsfelger (svarte) med helårsdekk ³²⁾	16 400	-10	○	-
310467	Vektøkning 4 200 kg til 4 500 kg	3 800	-	○	-
331612	LED-High-Performance-lyskastere	27 900	2	○	-
331613	Tåkelys med svinglys	4 400	1	○	-
Flere tilvalg for chassis Fiat/ Mercedes-Benz					
331341	AL-KO HY4 hydrauliske støtteeen foran og bak ⁴⁸⁾	94 210	70	○	○
311400	Avtakbart tilhengerfeste	23 980	60	○	○
311430	Avtakbart tilhengerfeste i forbindelse med pedelec-/scootergarasje	27 750	50	-	○
Bodel utvendig					
410160	Ekstra sikkerhetslås i bodelsdør	4 100	1	○	○
410560	Markise i kassett av aluminium, grått stoff, lengde: 4,5 m*	22 885	45	○	○
410690	LED lyslist på takmarkise	3 900	5	○	○
410114	Patentert pedelec- og scootergarasje, lastehøyde inntil 124 cm ^{42) 66)}	5 500	15	-	○
410925	Innskyvnings- og transportsystem for to pedelec-sykler ⁷¹⁾	8 000	20	-	○
410760T	Takvindu "skyview" med designhimling over førerhuset	15 100	15	○	○
Elektrisk system					
510051	90 Ah Li-Ion-batteri inkludert battericomputer og separat touchdisplay ⁵⁵⁾	20 800	-37,5	○	○
510052	90 Ah Li-Ion-batteri nr. 2, totalt 180 Ah, inkludert battericomputer ⁵⁵⁾	23 100	12,5	○	○
510081	Solcelleanlegg: 2 x 100 watt ¹²⁾	21 800	20	○	○
510180	Inverter 12 V til 230 V, 1800 W med nettprioritetskobling	21 400	10	●	●
510255	Elektrisk kontaktpakke med ekstra stikkontakter (3 x 230 V, 2 x USB) ⁴⁵⁾	5 400	3	○	○
510201	Alarmanlegg Carthago Security ³⁵⁾	11 500	5	○	○

Artikkel nr.		NOK inkl. 25 % mva.	kg	T 4,9 LE	T 5,0 QB
Gass vann diverse					
610021	Gassfilter for Truma DuoControl CS (anbefalt) ⁹⁵⁾	2 500	1	○	○
610120	Utvendig gasstilkobling bak luke for lagringsplass i dobbeltgolv på passasjerside	3 000	5	○	○
610140	Utedusj varm/kald i scooter garasje på passasjerside	3 900	5	○	○
610220	Toalett Thetford C 260 med keramikkinnsats og 3-trinns nivåindikator	2 600	5	○	○
610500	Riflet aluminiumsgulv for scooter garasje ⁶⁶⁾	2 000	20	○	○
Kjøkken utstyr					
550081	Tec-Tower kjøleskapskombinasjon 153 l med separat gassovn ⁷⁵⁾	9 700	20	○	○
550067	Gassovn med grillfunksjon i underskap ³⁷⁾	11 600	12	○	○
550286	Kaffekapselmaskin med tilkoblingssett inkl. uttrekkssystem	4 500	2	●	●
Oppvarming klima					
650040	Truma Combi 6E (ekstra elvarmepatron 2x900 Watt / 230 V) ⁶³⁾	Standard	2	○	○
650230	ALDE vannbåren varme, drives med strøm 230 V eller gass, med booster i førerhus ⁶³⁾	39 585	45	○	○
650240	ALDE varmeveksler (utnytter motorvarmen)	12 900	13	○	○
650260	Klimaanelg montert i tak Truma Aventa comfort ^{12) 14)}	31 290	30	○	○
Multimedia					
710029	Mediasenter Pioneer 9" inkl. navigasjon, bobil-ruteforslag og DAB+ ¹⁹⁾	17 100	-	○	○
710220	Ryggekamera med dobbeltlinse og deksel på bakvegg ¹⁰⁰⁾	20 200	7	○	○
710502	TV-uttrekksystem i sidebenk ³⁶⁾	7 800	5	●	●
710547	LED-flatskjerm 24" for TV-uttrekksystem ³⁹⁾	16 000	10	●	●
910460	Ekstra TV-tilkobling i soverom ^{25) 36)}	3 800	3	●	-
710481	TV-skap med spesielt TV-uttrekksystem i soverom, inkludert tilkoblingssett ³⁶⁾	10 100	12	●	-
710477	Forberedelse for TV i soverom inkl. kabelsett og deksel	3 200	3	-	●
710470	LED-Flatskjerm 24" for TV-skap i soverom ^{23) 25) 39) 87)}	16 000	10	●	-
710478	LED-Flatskjerm 24" soverom, inkl. TV-holder, kontaktbryter ^{23) 39) 86)}	21 400	10	-	●
SAT-anlegg					
750041	SAT-anlegg Teleco Flatsat Classic 85 med CI-slot ^{12) 23)}	39 184	28	○	○
750046	SAT-anlegg Teleco Flatsat Classic 85 med Skew og Twin LNB 2 stk. TV ^{12) 23)}	43 290	30	○	○
Interiør					
810026	Møbelkonsept linea progressiva ⁷⁸⁾	9 600	-	○	○
810100	Teppe for bodel	4 100	6	○	○
810120	Teppe for førerhus	2 100	4	○	○
810580	Sittegruppe som kan bygges om til sovemulighet ⁶⁹⁾	6 500	10	○	○
810684	Sittegruppe med forkortet L-ben for bredere gjennomgang	3 500	-	○	○

Artikkel nr.		NOK inkl. 25 % mva.	kg	T 4.9 LE	T 5.0 QB
Møbelstoff i bodel					
850600	Barcelona (23)– Antara stoffkombinasjon	Standard	-	X	X
850610	Venezia – Antara-stoffkombinasjon	Standard	-	X	X
850700	Malaga – tekstilskinn-stoffkombinasjon	4 600	3	○	○
850640	Davos – tekstilskinn-stoffkombinasjon	4 600	3	○	○
850710	Delskinn elfenben- skinn-stoffkombinasjon	16 300	7	○	○
850720	Delskinn macchiato (23) - skinn-stoffkombinasjon	16 300	7	○	○
850670	Delskinn elfenben supreme – skinn-stoffkombinasjon	25 200	7	○	○
850680	Delskinn Sand supreme – skinn-stoffkombinasjon	25 200	7	○	○
850690	Skinn elfenben	40 300	10	○	○
850730	Skinn sand	40 300	10	○	○
850740	Skinn macchiato	40 300	10	○	○
850501	Sovemiljø og dekorsett: Dekorasjonsputer, sengeteppe, lakensett ²⁶⁾	4 500	7	○	○

Tips og mer omfattende beskrivelse av utrustning



Truma DuoControl CS med crash-sensor, omkoblingsautomatikk og funksjon Eis-Ex

Truma DuoControl CS er en sikkerhets-gasstrykkregulator med kollisjonssensor for to gassflasker. Dersom driftsflasken går tom, kobler anlegget automatisk om til reserveflasken. Takket være den integrerte kollisjonssensoren egner DuoControl CS seg optimalt for sikker drift av gasdrevne apparater under kjøringen. Ved et uhell vil kollisjonssensoren f.eks. reagere allerede ved lav kollisjonshastighet på 15–20 km/t. Gasstilførselen blir da avbrutt umiddelbart, før det kan oppstå skader på ledninger og apparater. Det betyr: Komme frem avslappet, en behagelig følelse og sikkerhet for alle.

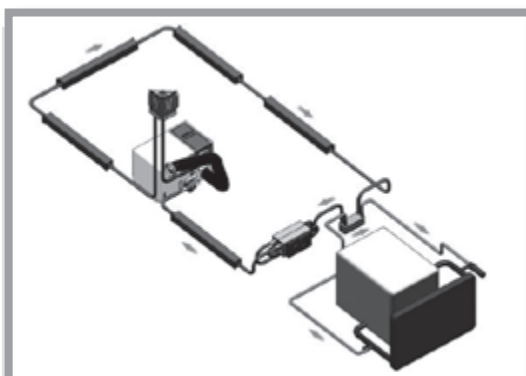

ALDE varmeveksler

Med varmeveksleren i kombinasjon med sentralvarmesystemet fra ALDE kan kjølesystemet for bilmotoren benyttes for oppvarming av bodelen. Det skjer ganske enkelt ved å stille inn den ønskede romtemperaturen på romtermostaten og starte sirkulasjonspumpen til varmesystemet.

Med en sirkulasjonspumpe til standardkjøretøyet kan varmen også arbeide i omvendt retning. I dette tilfellet fungerer bodelsvarmen som motorforvarming, sentralvarmesystemet varmer derved kjølesystemet for bilmotoren.

Tips og forklaringer



Patentert pedelec-/scootergarasje med utvidet lastehøyde inntil 124 cm i forbindelse med innskyvnings- og transportsystem

Carthago Queen-seng modeller gir to fordeler i ett:

1. Stor pedelec-/scootergarasje, samtidig lav og komfortabelt tilgjengelig Queen-seng i bakre del
2. Utvidet lastehøyde

Løsningen: Sengens underkant som kan svinges opp og nedsenkingen i gulvet gjør at det er mulig å transportere en sykkel med styrehøyde på 124 cm. Innskyvnings- og transportsystemet gir enkel innlasting. Ved hjelp av den ekstra dekkplaten kan pedelec-/scootergarasjen også brukes med flatt garasjgulv.



Dometic Waeco – ryggekamera med dobbeltlinse og beskyttelsesdeksel på endeveggen

Et kompakt farge-dobbeltkamera med CMOS-bildesensor sørger for det optimale overblikket og utsyn bakover under kjøringen og gir en rekke praktiske egenskaper for hverdagen i bobilen i premiumklassen. Blant disse egenskapene er for eksempel diagonal 140° bildevinkel for rygging og 46° bildevinkel når kameraet brukes for lang sikt. Dessuten har denne modellen en motordrevet beskyttelsesklaff, utvidet temperaturområde på -30 °C til 70 °C og separat LED-vindu (ingen blending ved nattsyn). Under rygging hjelper både visningen av avstandsmerker (tre linjer) på skjermen og mikrofonen som er integrert i kameraet.



Carthago Security alarmanlegg med ultralydsensorer og gassvarsler

Carthago Security alarmanlegg beskytter så godt som mulig mot ubudne gjester og innbruddstyver i ferien: Det omfatter overvåking av innerrommet ved hjelp av ultralydsensorer samt en bryter for aktivering og deaktivering. Ved hjelp av reed-kontakter overvåkes scootergarasjen (på fører- og passasjersiden), fører- og bodelsdøren samt oppbevaringsluker (på fører- og passasjersiden). Motorpansetret blir overvåket ved en dørkontaktbryter. Sirenen, som kan utløses ved hjelp av en håndsender ved en alarm eller panikksituasjon, er sikret med en nødstrømsforsyning. Dessuten registreres propan/butan og narkosegasser trygt og sikkert ved hjelp av en gass- og tilleggssensor. Dessuten kan det aktivere kjøretøyets egne sentrallås og en éngangs startspærre. Alarmsystemet blir aktivert og deaktivert med en fjernkontroll.

Generell informasjon

- De oppgitte prisangivelser er inkl. lovpålagt gjeldende merverdiavgift på 25% og ekskl. frakt- og transportkostnader
- Enkelte typer tilleggsutstyr kan ikke monteres i alle modeller. Din Carthago-forhandler bistår gjerne med mer informasjon om montering og tekniske detaljer for den modellen du måtte ønske deg.
- Kjøretøyer er delvis avbildet med tilleggsutstyr som kan leveres mot tillegg i prisen
- Vi tar forbehold om endringer i pris, konstruksjon og utstyr samt feiltagelser. Opplysningene om leveranseomfang, utseende og spesifikasjoner tilsvarer det som er kjent ved tidspunktet for trykking av katalogen.
- Dersom produktbetegnelser blir endret av våre leverandører i løpet av sesongen, forbeholder vi oss å levere deler av en likeverdig type.
- Den lovpålagte merverdisatsen som gjelder på leveringstidspunktet vil alltid komme til anvendelse. Samtlige priser er uforbindtlig, anbefalte priser levert fabrikk. Ved prisendringer fra underleverandører eller chassisprodusenter vil prisene endres tilsvarende.
- Vektangivelsene er omtrentlige. Inntil 5 % avvik i vektangivelsene er mulig og tillatt.
- Madrassmålene kan avvike fra de angitte sengemålene
- Generelt øker ekstrautstyr egenvekten og reduserer den gjenværende lastekapasiteten.
- Priser for utstyrstilvalg gjelder for montering fra fabrikk (ikke for ettermontering). Bestilling av tilvalg må gjøres innen gjeldende tidsfrist før kjøretøyet settes i produksjon! Informasjon om dette innhentes direkte fra din Carthago forhandler

- Ved montering av ekstrautstyr kan oppbevaringsplass bli redusert
- Montering av solcelle- og SAT-anlegg er avhengig av plassen på taket
- Enhver endring av tilstanden på kjøretøyet som levert fra fabrikk, kan medføre at kjøre- og trafikksikkerheten reduseres
- Enhver konstruksjonsmessig endring ved kjøretøyet medfører bortfall av garantikrav. Det samme gjelder dersom det fra kundens side foretas endringer vedrørende lakkering/farging av karosserideler.
- Avvik i struktur og farge fra de avbildede gjenstandene kan forekomme, så lenge det ligger i naturen til de benyttede materialene eller det er vanlig i bransjen. Det samme gjelder for tekniske endringer ved kjøretøyet, forutsatt at produktkvaliteten er på samme nivå eller bedre og at nytteverdien ikke begrenses.
- Fra tid til annen kan det forekomme at det ved bruk av klær av dårlig kvalitet, blir avgitt farge fra tekstilene til setetrekkene. Det betyr at setetrekkene blir misfarget ved at klærne farger av. Vi kan ikke ta ansvar for slik misfarging.
- Vi anbefaler absolutt bruk av Carthago-tilbehør og at det monteres på fabrikk. For skader som oppstår på grunn av produkter eller endringer som ikke er godkjent av Carthago-logo, kan produsenten ikke ta noe ansvar. Dette gjelder særlig også montering av deler av verksteder som ikke er autorisert av Carthago-logo. Sørg for at all reparasjon eller ettermontering utelukkende utføres av forhandlere som er autorisert av Carthago, og forlang at det brukes originale Carthago-tilbehørsdeler.
- Det innebygde vannforsyningsanlegget er i samsvar med den tekniske standarden DIN 2001-2.

- 1) Bilens total lengde, målt fra fremre støtfanger til bakre kant.
- 2) Kjøretøyets totale bredde tilsvarende målet fra yttervegg til yttervegg (hjulskasser på siden ca.: + 100 mm)
- 3) Høyden endrer seg ved montering av enkelte typer tilvalgsutstyr. Kjøretøyets høyde med chassis Fiat light/heavy/tandemaksel kan variere med 50 mm.
- 5) Det angitte antall personer er avhengig av vekt og aksellast. Ved montering av tilbehør og ekstrautstyr kan antallet bli redusert. Det angitte antallet refererer til en kjøretøyvekt i standardtilstand og angir det maksimale antallet personer som har en sitteplass under kjøringen. Alt etter modell, kan dette bare oppnås ved vektøkning. Den teknisk tillatte totalvekten og aksellast må ikke overskrides. Med tilvalget sitteplass
- 6) Lastekapasiteten er i utgangspunktet avhengig av vekten i kjøreklar tilstand. Den vil bli redusert dersom det monteres tilbehør/ekstrautstyr. Det forutsettes også en tilsvarende aksellastavhengig fordeling av lasten.
- 7) Vekt i kjøreklar stand er definert ved gjennomføringsforordningen (EU) 2021/535 inklusive basisutstyr (fører 75 kg, 90% drivstoff, 20 l ferskvann, 1 aluminium-gassbeholder og elektrisk tilkoblingskabel) i standardutførelse. Vekten i kjøreklar stand endres ved montering av tilbehør og tilleggsutstyr
- 8) Egenvekten angir kjøretøyets vekt med standardutstyr uten fører, drivstoff, ferskvann, gassflasker eller elektrisk tilkoblingskabel.
- 9) Inntil 5% avvik i vektangivelsene er mulig og tillatt.
- 10) Den maksimale tilhengervekten er avhengig av kjøretøyets totale vogn- og trossvekt. For Fiat Ducato f40 heavy reduseres tilhengervekten til 1 800 kg. Tilhengervekten vil prinsipielt avhenge av total vogn- og trossvekt: Fiat Ducato AL-KO 6 000 kg, Mercedes-Benz Sprinter AL-KO 5 880 kg. Tilvalg Fiat Ducato f40 heavy inkl. 16-tommers stålfelger.
- 11) Det er ikke tillatt å feste barneseter med ryggfeste på passasjeretset.
- 12) Mulighet for montering er avhengig av plass på taket. Ved tilvalget SAT-anlegg endres høyden på bodelen med 130 mm.
- 13) Full luftfjæring på bakaksel med funksjon heve/senke. Nedsenking av luftfjæringen på bakakselen kan, ved samtidig utkjørte bakre støttebein, føre til skader på karosseriet.
- 14) For tilvalget takklimaanlegg bortfaller takviften som er standard i kjøkkenseksjonen på modellserien chic c-line.
- 17) Sentrallåsen kan betjenes med radiosender i tenningsnøkkel. Funksjon „coming home“: Aktivisering av forteltbelysningen/førerdrørbelysning med fjernkontrollen i hovednøkkelen, med automatisk utkoblingsforsinkelse.
- 19) Mediasenter Pioneer med touch-skjerm i førerhuset, trådløs Apple CarPlay / Android Auto, Bluetooth, USB-grensesnitt for tilkobling av bærbare enheter (T: monitorfunksjon for tilvalget ryggekamera). Ikke mulig i forbindelse med Mercedes-Benz chassis.
- 20) Full luftfjæring med automatisk nivellering. Kjøretøyets totalhøyde øker med 30 mm.
- 22) Takluke Mini-Heki i kjøkkenseksjon bortfaller.
- 23) Ved valg av et SAT-anlegg og en ekstra LED-flatskjerm i soverommet, er det bare SAT-anlegg med TWIN (for to TV-apparater) som kan bestilles.
- 25) Tilvalg ekstra TV-tilkobling er ikke mulig sammen med tilvalg 710470 LED-flatskjerm 24", ettersom det allerede inngår der.
- 26) Carthago sovermiljø & dekorsett består av én eller tre pynteputer (avhengig av modell), ett jacquard-sengeteppe med innvevd Carthago-logo og ett lakensett tilpasset for den respektive modellen.
- 32) Ved valg av 16-tommers aluminiumsfelger økes lasten for bakakselen til 2 500 kg.
- 33) Ved ugunstige betingelser kan det være nødvendig med en manuell etterregulering av klimaanlegget.
- 35) Tilvalg alarmanlegg Carthago Security inkl. ultralydsensorer bodel, kontaktbryter dør og scooter garasje, panikkalarmfunksjon, aktivisering blinklys, gassensor KO-gass og propan/butan-gass. Den forsikringsrettslige anerkjennelsen av alarmanlegget er regulert forskjellig i forskjellige land, og kan ikke garanteres fra produsentens side.
- 36) Inkl. tilkoblingssett: Koaksialkabel, antennekontakt, 12 V-kontakt.
- 37) Skuffer i kjøkkenunderskapet bortfaller (antall modellavhengig). Mål på stekeovn i kjøkkenblokk (i mm): Høyde 445 x bredde 445 x dybde 490. Ikke mulig i forbindelse med tilvalg Tec-Tower.
- 38) Ved tilvalget sentral elektrisk betjent senkeseng over sittegruppen bortfaller Midi-Heki over sittegruppen. Ståhøyde under sentral senkeseng: 1,84 m
- 39) TV med mottaker DVB-T2 tuner (inkl. USB, HDMI, Full-HD). Omstilling av TV-apparater fra Q1 2023 til Smart TV.
- 42) Ved tilvalg pedelec-/scootergarasje endres volum spillvannstank til 110 liter, for chic c-line endres volum ferskvannstank til 160 l, reduksjon av lastekapasitet i scootergarasjen med 100 kg. Ikke mulig sammen med tilvalget riflet aluminiumsgulv for scootergarasje
- 44) Tilvalget LED-kjørellys er ikke mulig i forbindelse med Fiat full-LED-hovedlys, ettersom det allerede er inkludert.
- 45) Posisjon: Sittegruppe (230 V, USB), soverom, bakre skap under tak (230 V, USB), scootergarasje (230 V).
- 47) Ladeboosteren blir koplet inn mellom generatoren og start- og bodelsbatteriene. Den sørger for at generatoren produserer strøm under kjøringen så lenge at batteriene blir ladet helt opp.
- 48) For tilvalget HY4 hydraulisk støttebeinanlegg bortfaller de mekaniske støttebeina. Tilvalg HY4 hydraulisk støttebeinanlegg med automatisk nivellering.
- 50) Ved valg av førerassistentspakke finnes det en utsparring for kamerahuset i området for plassering av kameraet (i midten øverst) ved system for mørklegging av førerhus.
- 51) Multimediasytem (Mercedes-Benz: 10,2" Display; Fiat: 10,1" skjerm), Bluetooth-konnektivitet med audiostreaming og håndfri telefon, integrering med smarttelefon gjennom Android Auto eller Apple CarPlay, USB-grensesnitt for tilkobling av portabelt utstyr. Mercedes-Benz Kjøretøyets vekt og mål kan ikke lagres separat i navigasjonssystemet.
- 52) Den angitte ferskvannsmengden omfatter også volumet i kjelen
- 54) Takantennen som leveres for Mercedes-Benz varianter inneholder i tillegg GPS-funksjon.
- 55) Tilvalget Li-Ion-batteri erstatter gelbatteriet/-batteriene som er standard. Batteritilstanden kan avleses med gratis app og touch-display med ladeautomatikk 18 Ah.
- 57) Forsterket fjæring på foraksel for optimal kjørekomfort er ikke mulig sammen med AL-KO "ACS" High Performance fjærbein foraksel
- 60) Tilvalg takvindu "skyview" inkludert indirekte LED-belysning er ikke mulig sammen med sentral senkeseng over sittegruppe.
- 63) Tilvalg Truma Combi 6E er ikke mulig sammen med tilvalget Alde vannbåren varme.
- 64) Design-barskap med plass for tre av hvert av Carthago vin- og longdrinkglass.
- 65) Kollisjonsbremsesystemet utløser automatisk bremsing ved et sammenstøt for å hindre eller begrense en mulig påfølgende kollisjon.
- 66) Tilvalget riflet aluminiumsgulv er ikke mulig sammen med pedelec-/scootergarasje.
- 67) 4-sylindret 2,2 l motor 140 hk: 350/380 Nm, motor 180 hk: 380/450 Nm.
- 68) 9G-automatgir i Fiat Ducato f35 er bare mulig sammen med tilvalget 16-tommers stålfelger eller 16-tommers aluminiumsfelger.
- 69) Ved tilvalg sittegruppe som kan gjøres om til seng med nedsenkbare bordplate bortfaller fotpedalen til bordjustering. Spaken til bordjusteringen befinner seg ved denne varianten under bordplaten.
- 71) Tilvalg innskyvnings- og transportsystem for to el-sykler er bare mulig sammen med tilvalg pedelec-/scootergarasje.
- 73) Tilvalg Truma DuoControl CS med kollisjonssensor, omkoblingsautomatikk og funksjon Eis-Ex.
- 75) Tilvalg Tec-Tower kjøleskapskombinasjon 153 l med tosidig døråpning, separat fryserom og gassovn i underskap. Ikke mulig sammen med tilvalg gassovn i underskap på kjøkken.
- 77) Møbelkonsept casablanca: Møbeldekor kirsebærtre med fronter på skap under taket med bicolor-utseende i høyglans-elfenben.
- 78) Møbelkonsept linea progressiva: Møbeldekor gullakasje og fronter på skap under taket med bicolor-utseende i høyglans-elfenben, skap under takets underside i matt perlehvitt.
- 80) Tilvalg radio/Moniceiver med touch-skjerm i førerhuset, Bluetooth og USB-grensesnitt for tilkobling av bærbare enheter (T: med monitorfunksjon for tilvalget ryggekamera).
- 86) LED-flatskjerm 24" inkl. TV-holder, høyttaler og integrert kontaktbryter, kabeløst integrert i TV-vegg for soverom (bare sammen med tilkoblingssett).
- 87) LED-flatskjerm 24" i soverom, integrert i møblene (bare i TV-pakke soverom)
- 88) Høyttalere i førerhuset (2x) og i sittegruppe (2x), DVB-T2-mottak.
- 95) Bestilling av gassfilteret i kombinasjon med tilvalget Truma DuoControl CS anbefales, ettersom produsenten av Truma DuoControl utelukker garanti dersom det oppstår utfall eller feil ved gasstrykkregulator og ventiler på grunn av olje eller andre fremmedelementer i den flytende gassen.
- 97) Ikke sammen med tilvalg MBUX eller 10,2".
- 99) 4-sylindret motor, med 2,0 l, maks 400 Nm.
- 100) Ryggekamerasystem i forbindelse med infotainment-pakken Fiat hhv. MBUX10,2" digitalt istedenfor analogt og bare mulig som enkeltlinse.
- 103) Kjøkken-/kaffepakke eller tilvalget inverter i c-tourer bare mulig sammen med et ekstra batteri (gel eller Li-Ion).
- 104) Digitalt kombinasjonsinstrument med fargeskjerm i dashboard for optimal nettverkskobling med Fiat Multimediasytem 10,1" for optimal visning av 3D-navigasjonskart og kjøreassistentsystemer.
- 105) Prisingivelsene er en uforpliktende pris anbefaling. På grunn av den usedvanlige volatile utviklingen i våre leverandørmarkeder som gjør det umulig å kalkulere kostnader og priser på lang sikt, forbeholder vi oss retten til en justering av våre priser til forhandlerne våre i løpet av året og en tilsvarende tilpasning av våre uforpliktende pris anbefalinger. Vi anstrenger oss selvsagt for å videreformidle passende prissetting til markedet til enhver tid. Vi anbefaler at du tar kontakt med forhandleren din for informasjon om prisen som gjelder på tidspunktet for kontraktinngåelse.

Carthago Reisemobilbau GmbH
www.carthago.com

Bli den første til å finne ut
alt om Carthago!
Påmelding til nyhetsbrev på



Til formasjon i denne prislisten: Med utgivelsen av denne prisliste mister alle forrige prislister sin gyldighet. Etter redaksjonsslutt for denne publikasjonen i juli 2022 kan det forekomme endringer i løpet av modellåret. Produsenten tar forbehold for nødvendige endringer i konstruksjon og form så langt de er basert på den tekniske utviklingen og er rimelige for kunden, utstyrendringer, avvik i fargesammensetningen eller i enkelte fargetoner, avvik i materialenes beskaftenhet samt endringer i leveringsomfanget. Dette gjelder også fargeavvik på basiskjøretøyer, i den utstrekning disse skyldes endringer fra produsenten av basiskjøretøyetets side. Ta kontakt med forhandleren din for aktuell status vedrørende produkter eller modellserier.

Angivelsene vedrørende leveringsomfang, utseende, ytelse, mål og vekt tilsvarer det som er kjent ved tidspunktet for trykking av katalogen. Avvik innenfor fabrikkens toleranser (maks. +/- 5 %) er mulig og tillatt. Vær oppmerksom på at kjøretøyene delvis er avbildet med ekstrautstyr som medfører tilleggskostnader og i enkelte tilfeller også med utstyrsvarianter som ikke samsvarer med standardversjonen og som heller ikke vil være tilgjengelig som ekstrautstyr.

Ettertrykk, også i utdrag, er bare tillatt med skriftlig forhåndsgodkjennelse fra Carthago Reisemobilbau GmbH. Angivelsene i denne publikasjonen er i samsvar med tysk veitrafikklovgivning (StVO og StVZO). Forbehold for feiltagelser og trykkfeil.

© Carthago Reisemobilbau GmbH. D-88236 Aulendorf, Tyskland, tlf. +49 7525 9200-0
Trykket i Tyskland.